

# Notice

Le fabricant se réserve le droit de procéder à tout moment, à toute mise à jour, révision ou changement aux informations contenues ci-dessous qu'il jugerait nécessaire. Le fabricant ne se trouve dans aucune obligation d'informer à l'avance ou après coup acheteurs et utilisateurs de telles décisions.

1999

## Marques Déposées

IBM PC, OS/2, PS/2, EGA, and VGA sont des marques déposées de International Business Machines Corporation.

Intel, Pentium sont des marques déposées de Intel Corporation.

MS-DOS, Microsoft Windows, Windows NT et Microsoft Mouse sont des marques déposées de Microsoft Corporation.

Sound Blaster Pro est une marque de Creative Labs, Inc.

SystemSoft est une marque déposée de SystemSoft Corp.

Les autres noms de marques et de produits appartiennent à leurs companies respectives.

# Clauses de Garantie

Conservez lisiblement le code barre du produit, afin de protéger vos droits aux services de garantie.

Le service de garantie est fourni sur une base d'échange. Le fabricant peut réparer ou remplacer votre produit par un produit neuf ou remis à neuf. N'importe quel composant ou pièce remplacés deviennent la propriété du fabricant.

Aucune garantie n'est exprimée ou impliquée pour des produits endommagés par accident, mauvais traitement, usage impropre, désastres naturels, ou modification non autorisée. Aucune garantie ne s'applique après la période de garantie d'un an.

Pour obtenir le service de garantie décrit ici, déposez le produit avec la preuve de la date d'achat à tout distributeur autorisé du fabricant pendant la période de garantie. Le propriétaire consent à assurer le produit et à endosser le risque de dégâts ou de perte pendant le transit, à payer d'avance tous les frais d'envoi et à utiliser l'emballage d'expédition d'origine (ou un emballage équivalent).

Le fabricant n'est responsable envers l'acheteur ou l'utilisateur final pour aucun dégât incluant, mais non exclusivement, le manque à gagner, la perte de sauvegarde, ainsi que tout autre dégât fortuit ou consécutif à l'achat, l'utilisation, ou l'incapacité d'utiliser ce produit.

# Avis de Sécurité

La liste suivante mentionne les managements incorrects qui sont grièvement interdit. Afin d'éviter d'endommager l'ordinateur, n'oubliez pas ces précautions.

**N'éteignez pas l'ordinateur en plein fonctionnement.**

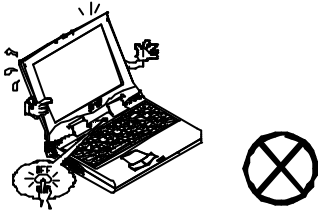

**Ne posez pas l'ordinateur sur une surface instable.**

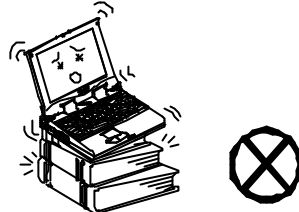

**N'éteignez pas les appareils périphériques quand la lumière est allumée.**

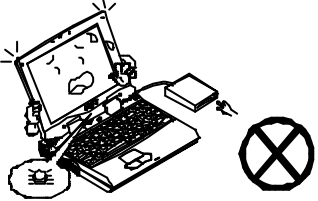

**Ne touchez pas le liquide empoisonné si l'écran LCD (affichage à cristaux liquides) se casse.**



**Ne touchez pas la plaque de contact de la batterie avec les mains ou avec des objets métalliques.**

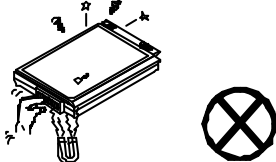

**Ne posez pas l'ordinateur sur des surfaces qui peuvent gêner la ventilation.**

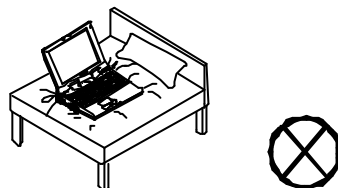

**Ne démontez pas l'ordinateur vous même.**

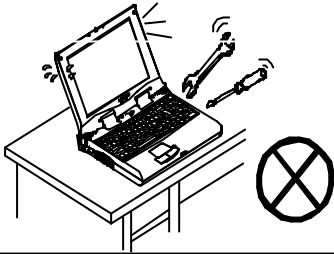

**Ne mettez rien de lourd sur l'ordinateur.**

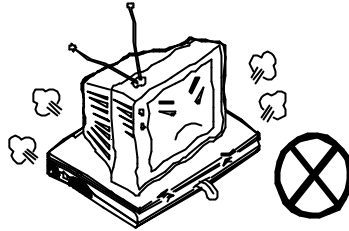

**Ne touchez pas le fil électrique avec les mains mouillées.**

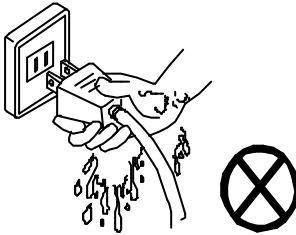

**N'utilisez pas un fil électrique qui a été endommagé.**

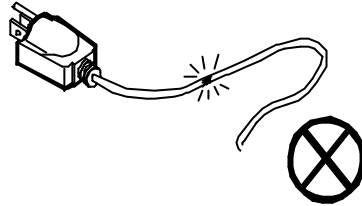

**Gardez l'ordinateur éloigné d'autres appareils métalliques.**

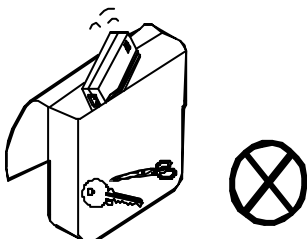

**Ne jetez pas l'ordinateur ou les accessoires dans le feu.**

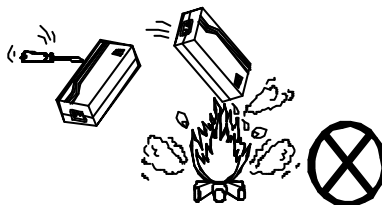

La liste suivante mentionne des mesures importantes pour votre ordinateur. Afin de garder votre ordinateur dans la meilleur condition, Suivez autant que possible les conseils suivants.

**S'il y a une odeur inhabituelle, de la chaleur ou de la fumée, débranchez immédiatement le fil électrique.**

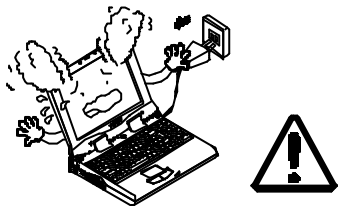

**Pour connecter des appareils périphériques, débranchez le fil électrique.**

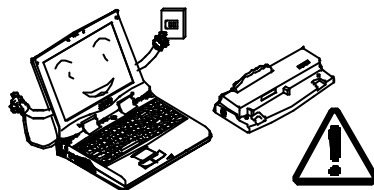

**Dans un avion, suivez les instructions qui sont données.**

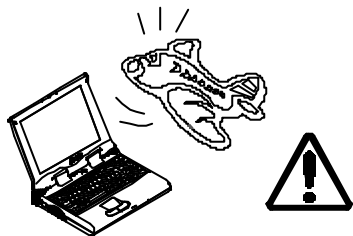

**Utilisez la même marque d'appareils périphérique.**

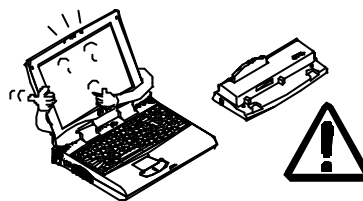

**Entretenez votre ordinateur  
régulièrement.**



**Ne posez rien de lourd sur le fil  
électrique.**

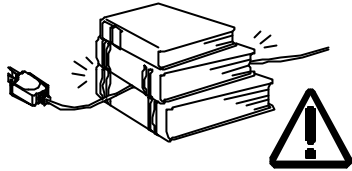

**Coller la plaque de contact avec  
du scotch quand vous mettez la  
batterie dans la boîte de  
rangement.**

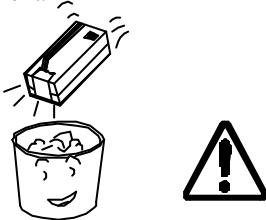

**Reposez vous après une longue  
période de travail.**

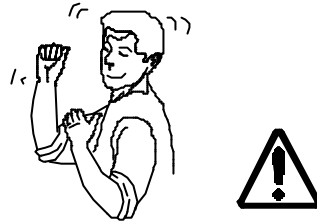

**Il est facile de perdre des donnée  
quand le niveau d'énergie de la  
batterie est basse.**

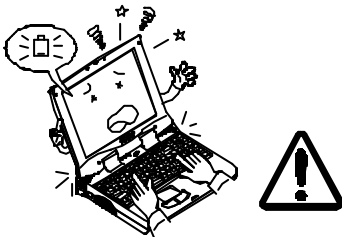

**Ne gardez pas l'ordinateur dans  
un environnement humide.**

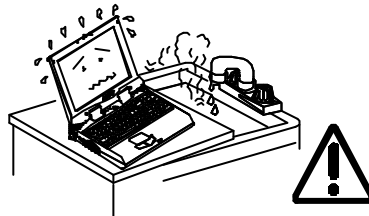

# Ergonomie

Développer de bonnes habitudes est important si vous avez besoin de travailler devant votre ordinateur pendant de longues périodes. De mauvaises habitudes de travail peuvent entraîner des malaises ou de graves blessures dues à des pressions continues aux mains, poignets et autres articulations. Voici quelques conseils pour réduire ces pressions:

- ☞ Ajuster la hauteur du fauteuil et/ou du bureau de manière à positionner le clavier au niveau de votre coude ou légèrement en deçà. Conserver vos avant-bras, poitrine et mains dans une position détendue.
- ☞ Vos genoux doivent être légèrement au dessus de vos hanches. Placer vos pieds à plat sur le sol ou sur un marchepied si nécessaire.
- ☞ Utiliser un fauteuil avec dossier et ajuster celui-ci afin qu'il soutienne de manière confortable le bas de votre dos.
- ☞ S'asseoir droit de manière à ce que genoux, hanches et poignets forment approximativement un angle de 90 degrés lorsque vous travaillez.



De plus, un travail sur ordinateur soutenu peut produire malaises et lésions. Se souvenir de:

- ☞ Changer fréquemment votre position.
- ☞ Etirer et exercer votre corps plusieurs fois par jour.
- ☞ Faire des pauses occasionnelles lorsque vous travaillez sur l'ordinateur pendant de longues périodes. De fréquentes et courtes pauses sont d'un plus grand bénéfice que de longs et occasionnels arrêts.

# Eclairage

Un éclairage adapté et un angle de vision confortable peuvent réduire la fatigue visuelle et les tensions musculaires au niveau du cou et des épaules.

- ☞ Positionner l'écran de manière à éviter les éblouissements et reflets d'un éclairage vertical ou de toute autre source d'éclairage.
- ☞ Laisser l'écran propre et régler le niveau de contraste et de luminosité à un niveau qui vous permet de visualiser clairement l'écran.
- ☞ Positionner l'écran directement en face de vous et à une distance visuelle confortable.
- ☞ Régler l'angle de vision afin de déterminer la meilleure position.



# Table des matières

<b>CHAPITRE 1. MISE EN ROUTE</b>	<b>1-1</b>
<b>DEBALLAGE</b>	<b>1-2</b>
<b>ENVIRONNEMENT DE FONCTIONNEMENT</b>	<b>1-3</b>
<b>ALIMENTATION</b>	<b>1-4</b>
UTILISATION DE L'ADAPTATEUR SECTEUR	1-4
UTILISATION DE LA BATTERIE	1-5
<b>OUVERTURE DU COUVERCLE LCD</b>	<b>1-7</b>
VOYANTS LED DU COUVERCLE SUPERIEUR	1-8
<b>VUE DE FACE</b>	<b>1-9</b>
ECRAN LCD	1-9
HAUT-PARLEURS STEREO	1-9
TRACKPAD ET BOUTONS	1-9
CLAVIER	1-9
MICROPHONE	1-9
VOYANTS LED D'ETAT DU SYSTEME	1-11
BOUTON MARCHE/ARRET	1-11
<b>VUE ARRIERE</b>	<b>1-12</b>
<b>VUE LATERALE DROITE</b>	<b>1-14</b>
<b>VUE LATERALE GAUCHE</b>	<b>1-16</b>
LECTEUR DE CD-ROM	1-16
PORT INFRAROUGE	1-16
SUPPORT GAUCHE	1-16
<b>CHAPITRE 2. FONCTIONNEMENT</b>	<b>2-1</b>
<b>AMELIORATION DU MODULE PROCESSEUR</b>	<b>2-2</b>
REPLACEMENT DU PROCESSEUR	2-3
<b>REGLAGE DES INTERRUPTEURS DIP</b>	<b>2-4</b>
ACCES AUX INTERRUPTEURS DIP	2-4
<b>EXPANSION DE LA MEMOIRE</b>	<b>2-6</b>
ACCES AUX EMBLEMES MEMOIRE	2-8
INSTALLATION DU MODULE DE MEMOIRE	2-9
RETRAIT DU MODULE DE MEMOIRE	2-10

<b>UTILISATION DU DISQUE DUR</b>	<b>2-11</b>
RETRAIT DU DISQUE DUR	2-11
REPLACER LE DISQUE DUR	2-12
<b>UTILISATION DE L'UNITE DE DISQUETTE</b>	<b>2-13</b>
INSERTION / ENLEVEMENT D'UNE DISQUETTE	2-13
REPLACEMENT DE L'UNITE DE DISQUETTE	2-14
<b>UTILISATION DU CD-ROM</b>	<b>2-15</b>
RETIRER LE MODULE DE CD-ROM	2-16
CHARGEMENT D'UN CD	2-17
MANIPULATION DES CD	2-18
<b>UTILISATION DE L'EMPLACEMENT DE CARTE PC</b>	<b>2-19</b>
INSERTION D'UNE CARTE PC	2-20
RETIRER UNE CARTE PC	2-20
<b>UTILISATION DES TOUCHES DE RACCOURCI</b>	<b>2-21</b>
TOUCHES SPECIALES WINDOWS 95	2-22
<b>UTILISATION DU PAVE NUMERIQUE</b>	<b>2-23</b>
<b>UTILISER LE GESTIONNAIRE D'ENERGIE</b>	<b>2-24</b>
ADVANCED POWER MANAGEMENT (APM 1.2)	2-24
GLOBAL STANDBY	2-24
DISQUE DUR EN STANDBY	2-24
SUSPENSION AND REDEMARRAGE	2-25
<b>RACCORDEMENT DE PERIPHERIQUES</b>	<b>2-27</b>
FIXATION D'UN VERROU DE SECURITE	2-27
RACCORDEMENT D'UNE IMPRIMANTE AU PORT PARALLELE	2-28
RACCORDER UN POSTE DE TELEVISION	2-29
RACCORDER UN APPAREIL VIDEO EN ENTREE	2-30
BRANCHEMENT D'UN PERIPHERIQUE USB	2-31
BRANCHEMENT D'UNE SOURIS SERIE	2-32
RACCORDEMENT D'UN MONITEUR EXTERNE (CRT)	2-33
CONNECTER UN CLAVIER OU UNE SOURIS PS/2	2-34
RACCORDER UNE CAMERA DIGITALE	2-35

---

## **CHAPITRE 3. UTILITAIRE BIOS** **3-1**

<b>AUTO TEST DE DEMARRAGE (POST)</b>	<b>3-2</b>
MESSAGE POST : FONCTIONNEMENT NORMAL	3-2
MESSAGE POST : ERREUR DETECTEE	3-3
<b>UTILITAIRE DE CONFIGURATION DU SYSTEME</b>	<b>3-4</b>

INFORMATIONS DANS L'UTILITAIRE DE CONFIGURATION DU SYSTEME	3-4
INITIALISATION DE L'UTILITAIRE DE CONFIGURATION DU SYSTEME	3-5
DEPLACEMENT DANS LA BARRE DE MENU	3-6
DEPLACEMENT ENTRE LES ELEMENTS DU MENU DEROULANT	3-7
FONCTIONNALITES DU SCU	3-8

**ANNEXE A. SPECIFICATIONS** **I**

---

**ANNEXE B. REGLAGE DU CAVALIER DU DISQUE DUR**  
**SECONDAIRE** **I**

---



---

# Chapitre 1. Mise en route

Ce chapitre propose des informations sur votre système portable qui vous aideront à comprendre les grandes lignes de l'ordinateur.

- Déballage
- Environnement opérationnel
- Alimentation
  - Utilisation de l'adaptateur secteur
  - Utilisation de la batterie
- Ouverture du couvercle LCD
- Vue de face
- Vue arrière
- Vue latérale droite
- Vue latérale gauche

## Déballage

Déballer avec précaution l'ordinateur portable ainsi que les accessoires qu'il comprend (Figure 1-1) . Vérifier les éléments un par un. En cas de problème, contacter immédiatement votre distributeur.

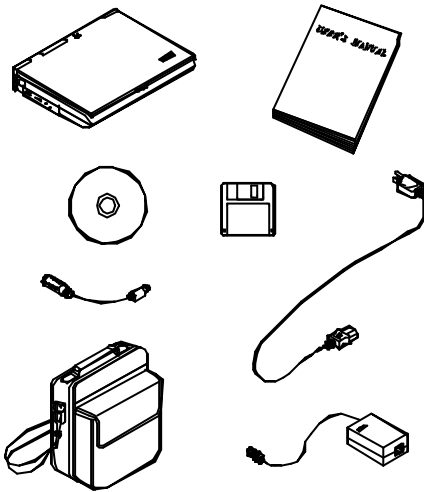

Figure  
1-1

- ▶ □ Ordinateur portable.
- ▶ □ Sac.
- ▶ □ Adaptateur électrique.
- ▶ □ Câble électrique.
- ▶ □ Manuel d'utilisation.
- ▶ □ Câble de transfert PS/2.
- ▶ □ Batteries.
- ▶ □ Disquette utilitaires.

## Environnement de fonctionnement

Comme pour tout autre appareil de précision électronique, un entretien et une utilisation appropriés de votre ordinateur portable prolongera la durée de vie de votre ordinateur. S'assurer que l'ordinateur n'est pas:

- Exposé à une chaleur ou a un rayonnement direct excessif.
- Soumis à des chocs ou à des vibrations.
- Exposé à un champ magnétique important.
- Lissé à un endroit ou des corps étrangers ou de la moisissure pourraient perturber le système.

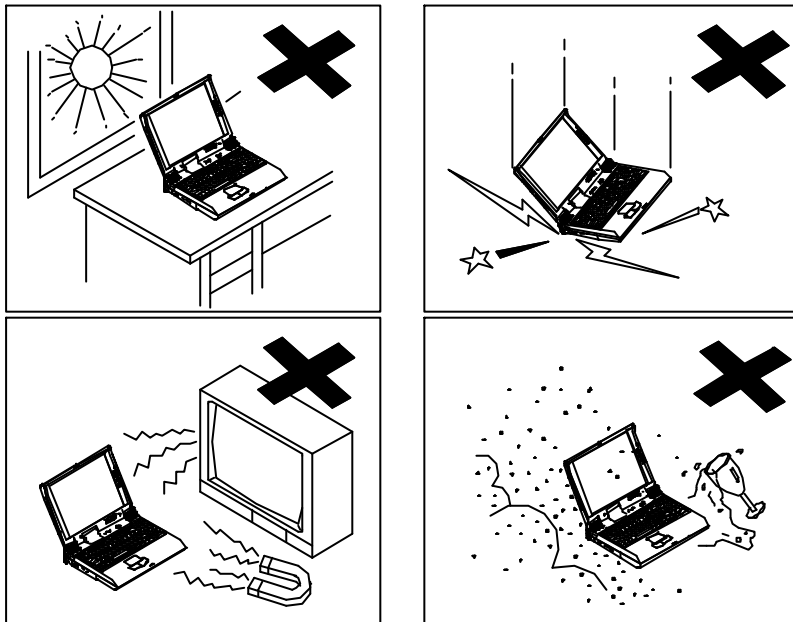

Figure 1-2

## Alimentation

L'ordinateur portable est très commode à utiliser partout : à la maison, au bureau, ou en déplacement. Dans des situations variées vous devez employer des sources d'alimentation différentes pour l'ordinateur. Utilisez l'adaptateur secteur quand vous êtes à la maison ou au bureau; quand vous employez l'ordinateur sur la route, la batterie est utile puisqu'aucune prise électrique n'est disponible.

### Utilisation de l'adaptateur secteur

Employez uniquement l'adaptateur secteur fourni avec votre ordinateur. Un adaptateur secteur incompatible peut causer des dégâts à l'ordinateur et aux composants internes.

- 1** Connectez l'adaptateur secteur à la prise d'alimentation sur l'ordinateur.
- 2** Connectez l'adaptateur secteur au cordon d'alimentation.
- 3** Branchez le cordon d'alimentation à une prise électrique (Figure 1-3).

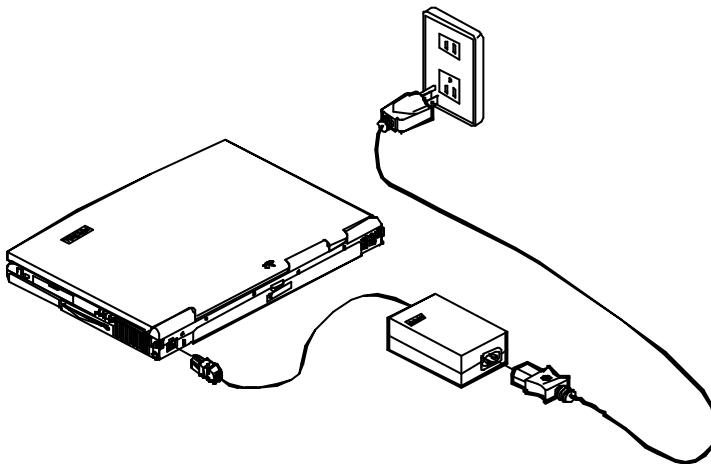

Figure  
1-3



## Utilisation de la batterie

La batterie alimente l'ordinateur lorsque vous voyagez sur la route et que le courant alternatif du secteur n'est pas disponible. Avec la batterie, aucune source d'alimentation externe n'est exigée. Cependant, la durée d'utilisation avec l'alimentation par batterie varie en fonction des applications et des configurations que vous faites fonctionner avec votre ordinateur.

### *Installer la batterie*

- 1** Retournez l'ordinateur à l'envers.
- 2** Mettez fermement en place la batterie en lui donnant une légère inclinaison.
- 3** Installez les quatre vis qui fixent la batterie sur l'ordinateur.

### *Retirer la batterie*

- 1** Retournez l'ordinateur à l'envers.
- 2** Enlevez les quatre vis qui fixent la batterie sur l'ordinateur.
- 3** Retirez soigneusement la batterie hors de l'ordinateur (Figure 1-4).

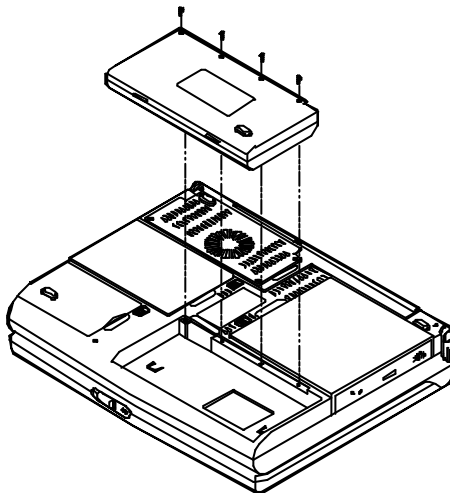

Figure 1-4

### *Recharge par adaptateur secteur*

Peu importe que l'alimentation de l'ordinateur soit sur marche ou arrêt, la batterie est rechargée à chaque fois que l'ordinateur est connecté à l'adaptateur secteur, avec la batterie installée.

- Connectez l'adaptateur secteur à l'ordinateur pour commencer à recharger la batterie installée. Vous n'avez pas besoin d'éteindre l'ordinateur.
- Des heures peuvent être nécessaires pour charger entièrement la batterie.
- Reportez-vous aux "voyants d'état du système", Chapitre 1, pour plus d'information sur l'état de l'alimentation par batterie.

### *Manipulation correcte de la batterie*

Veillez observer les précautions suivantes quand vous manipulez la batterie.

- N'essayez pas de démonter la batterie dans n'importe quelle situation.
- La batterie peut exploser si elle est exposée au feu ou à des températures élevées.
- Evitez de mettre la batterie en court-circuit en empêchant tout contact métallique simultané avec les bornes (+ /-) de la batterie sur les deux côtés.

## Ouverture du couvercle LCD

- 1** Poussez le loquet pour déverrouiller le couvercle supérieur. (Figure 1-5).
- 2** Soulever le couvercle pour faire apparaître l'écran à cristaux liquides (LCD) et le clavier (Figure 1-6).
- 3** Régler l'écran à cristaux liquides sur un angle de vision confortable.
- 4** Appuyez sur le bouton d'alimentation pour allumer l'ordinateur.  
(Reportez-vous à la "vue de face" décrite plus loin dans le Chapitre 1 pour plus d'information sur le bouton de mise en marche.)

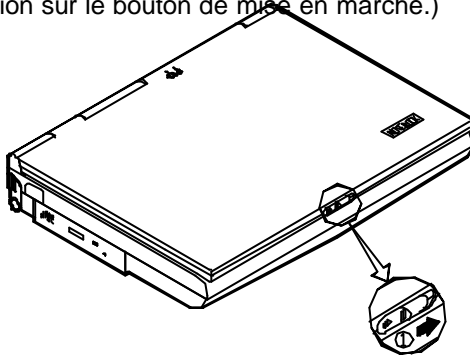

Figure 1-5  
Poussez le loquet à

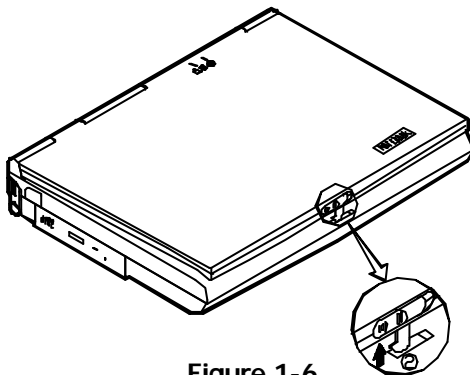
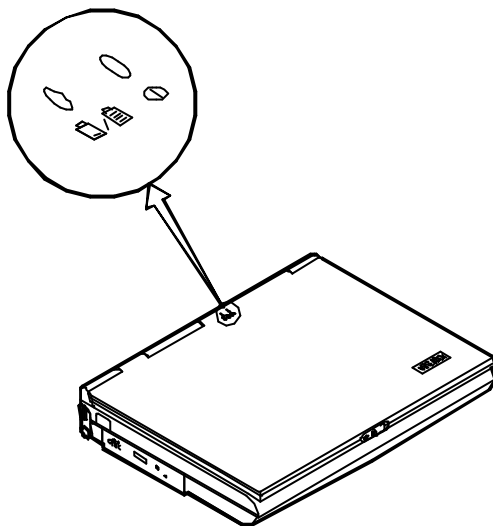

Figure 1-6

## **Voyants LED du couvercle supérieur**

Il y a deux voyants situés sur le couvercle supérieur (voir Figure 1-7). Pour leur signification et d'autres informations, veuillez vous reporter aux "voyants LED d'état du système" au Chapitre 1.



**Figure**

## Vue de face

### Écran LCD

L'ordinateur est muni d'un écran couleur LCD TFT. Selon le modèle d'ordinateur que vous avez acquis, l'écran TFT LCD peut être un XGA 15.1" ou bien un XGA 15.0". Le moniteur LCD est piloté par un contrôleur de bus vidéo AGP 2X avec 8Mo de mémoire vidéo.

### Haut-parleurs Stéréo

L'ordinateur est livré avec deux haut-parleurs incorporés qui peuvent fournir un son stéréo de qualité pour une utilisation audio.

### Trackpad et Boutons

L'unité de pointage comporte un bloc tactile pour des mouvements précis. Il fonctionne comme une souris à deux boutons. Le bouton droit du trackpad fonctionne de la même façon que le bouton droit de la souris; et le bouton gauche du trackpad comme le bouton gauche de la souris.

### Clavier

Le clavier à 102 touches de Windows 95 est fourni avec un pavé numérique standard et la fonction Fn, et il est amovible pour différentes versions de langues. Vous pouvez vous reporter à "Utilisation" au Chapitre 2 pour plus d'information.



### Microphone

L'ordinateur possède un microphone incorporé qui vous permet de réaliser n'importe quel travail d'enregistrement audio avec une application audio appropriée.

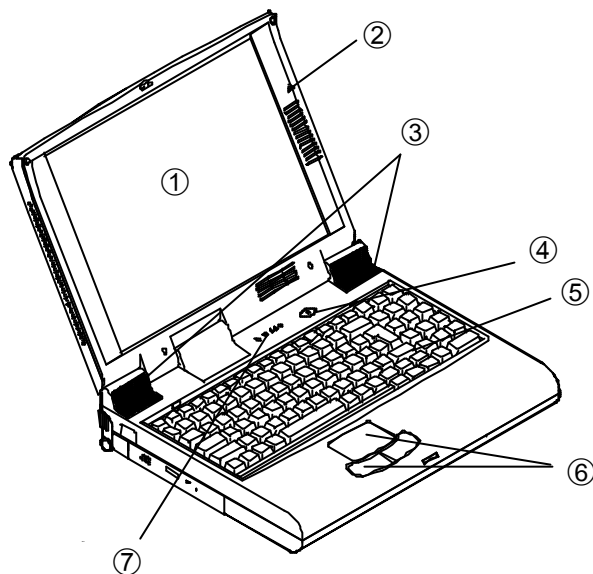





**Figure 1-8**

- |   |                                   |   |                     |
|---|-----------------------------------|---|---------------------|
| 1 | Ecran LCD                         | 5 | Clavier             |
| 2 | Microphone (incorporé)            | 6 | TrackPad et Boutons |
| 3 | Haut-parleurs Stéréo (incorporés) | 7 | Voyants LED         |
| 4 | Bouton Marche/Arrêt               |   |                     |

## Voyants LED d'état du système

Les voyants LED sur l'ordinateur indiquent l'état de fonctionnement du système.

Icône	Couleur	Description
	Vert	La batterie fournit l'alimentation de l'ordinateur.
	Rouge	L'adaptateur secteur est connecté à l'ordinateur et lui fournit l'alimentation en courant continu.
	Vert	Le bloc batterie est chargé.
	Rouge	La batterie est en charge par l'adaptateur secteur connecté à l'ordinateur.
	Clignotant rouge	La charge du bloc batterie est à un niveau très faible.
	Vert	Le système entre en mode suspension (soit POS, soit STR selon le réglage dans l'utilitaire de configuration du système). Reportez-vous au Chapitre 3 pour plus d'information sur le mode suspension.
	Vert	Accès disques.

## Bouton Marche/Arrêt

	Appuyez sur le bouton pour mettre en marche ou éteindre l'alimentation.
	Avec le réglage dans l'utilitaire de configuration du système, le bouton fonctionne aussi comme la touche de suspension / reprise. Pour plus d'information, reportez-vous au "menu alimentation" dans le Chapitre 3.

**Remarque** : Après avoir éteint l'ordinateur, attendez pendant quelques secondes avant de le mettre à nouveau en marche.

## Vue Arrière

### **Prise d'alimentation**

Branchez l'adaptateur secteur dans cette prise pour l'alimentation par le secteur. Pour débrancher, retirer l'adaptateur de la prise.

### **Attache du dispositif de verrouillage**

Vous pouvez attacher un dispositif verrouillable de sécurité afin d'empêcher que l'on emporte votre ordinateur sans votre autorisation.

### **Duplicateur de port**

Ce port vous permet de connecter un duplicateur de port pour améliorer le potentiel de l'ordinateur. Par exemple, un duplicateur de port peut permettre de relier l'ordinateur avec un port de sortie TV, un connecteur d'unité de disquette externe, etc.

### **Ports de type PS/2 double**

Vous pouvez y connecter une souris externe ou un clavier avec un connecteur de type PS/2. Cependant, vous ne pouvez pas connecter le même type de périphériques PS/2 sur les deux ports simultanément.

### **Port Parallèle**

Ce port parallèle supporte les modes de port EPP et de port ECP et vous permet de connecter une imprimante standard sur le port parallèle.

### **Prise S-vidéo**

Cette prise est employée pour transmettre le signal vidéo à un poste TV. Vous devrez choisir le standard vidéo (NTSC/PAL) pour l'affichage vidéo sur le poste TV dans l'Utilitaire de Configuration du Système. (Reportez-vous au " Menu des Composants" dans le Chapitre 3 pour plus d'information.)

### **Prise RCA**

Cette prise permet à l'ordinateur de recevoir des signaux analogiques composites d'unités externes vidéo, tel que appareil photo, CD.



## Ports double USB

Vous pouvez y connectez une unité de périphérique USB externe, comme une souris USB externe, un clavier ou un moniteur.

## Port série

Le port série, compatible UART 16C550, est employé pour connecter un périphérique série externe à 9 broches tel qu'une souris série ou un modem externe haut-débit.

## Port de moniteur externe (CRT)

Ce port est employé pour transmettre l'information affichée de l'ordinateur à un moniteur externe. De cette manière, l'affichage simultané sur les deux écrans (LCD et moniteur externe) est possible.

## Port 1394

Un port nouvellement développé pour connecter une caméra digitale.

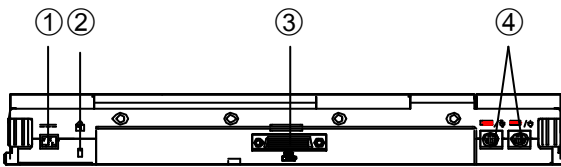

Ouvrez le couvercle arrière pour découvrir les ports montrés ci-dessous.

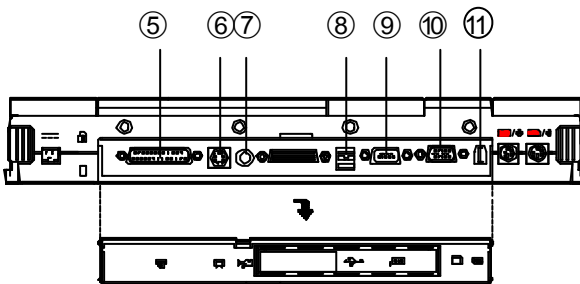

- 1 Prise d'alimentation
- 2 Attache du dispositif de verrouillage
- 3 Duplicateur de Port
- 4 Ports doubles PS/2
- 5 Port Parallèle
- 6 Port S-vidéo
- 7 Prise RCA
- 8 Port USB
- 9 Port Série
- 10 Port de moniteur externe
- 11 Port 1394

Figure 1-9

## Vue latérale droite

### Unité de disque dur

L'ordinateur accepte n'importe quelle unité de disque dur 2.5" avec un maximum de 12.7mm de hauteur. L'unité de disque dur est amovible et peut être changée. Reportez-vous à " Fonctionnement" au Chapitre 2 pour plus d'information.

### Emplacement de carte PC (PC Card)

Il y a deux emplacements de carte PC (PCMCIA) sur l'ordinateur, qui acceptent deux cartes PC de Type II ou une carte PC de Type III pour augmenter les capacités de l'ordinateur. Pour retirer la carte PC, appuyez sur le bouton d'éjection.

### Lecteur de disquette

L'ordinateur est livré avec un lecteur de disquette 1.44Mo installé. Le module de disquette peut être remplacé par d'autres unités de disques, comme un disque dur secondaire de 2.5"/3.0" ou une unité ZIP. (Voir "Fonctionnement" au Chapitre 2 pour plus d'information.)



### Prise de casque à écouteurs

Vous pouvez y connecter soit un casque à écouteurs soit des haut-parleurs externes.



### Prise d'entrée audio

Pour connectez un périphérique externe audio.



### Prise microphone

Cette prise est prévue pour connecter un microphone externe.

## Ventilation

C'est là où se trouve le ventilateur de refroidissement. La ventilation est conçue pour permettre au flux d'air d'abaisser la température du système. Ne mettez pas d'objet autour de la ventilation pour la gêner.

## Support droit

Placez le support (de même que celui de gauche) pour régler l'angle de l'ordinateur. Si une unité centrale haute fréquence est installée, il est nécessaire d'utiliser les deux supports pour dissiper la chaleur pendant le fonctionnement.

- 1 Unité de disque dur
- 2 Emplacement de Carte PC
- 3 Unité de disquette
- 4 Prise de casque
- 5 Prise d'entrée audio
- 6 Prise microphone
- 7 Ventilation
- 8 Support droit

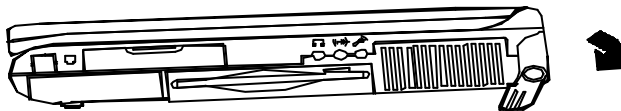
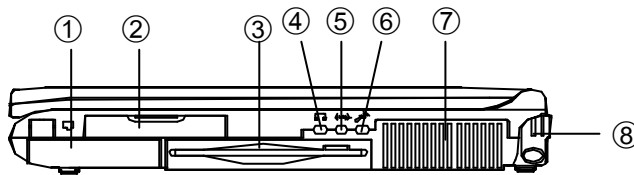

Dépliez les supports lorsque vous faites fonctionner votre ordinateur.

Figure

## Vue latérale gauche

### Lecteur de CD-ROM

Le module IDE CD-ROM 5.25" est conçu pour être amovible. Donc, vous pouvez remplacer le lecteur de CD-ROM par un nouveau lecteur.

### Port Infrarouge

Le système emploie la technologie infrarouge comme une façon simple, rapide et commode d'échanger des données entre l'ordinateur et un autre ordinateur ou périphérique infrarouge. Le port infrarouge supporte les modes IrDA (HPSIR) 1.1, FIR et ASKIR. Sa portée de fonctionnement va de 1cm à 1m. Pour une information détaillée, reportez-vous aux instructions dans la documentation fournie avec le périphérique infrarouge.

### Support gauche

Placez le support (de même que celui de droite) pour régler l'angle de l'ordinateur. Si une unité centrale haute fréquence est installée, il est nécessaire d'utiliser les supports de chaque côté pour dissiper la chaleur pendant le fonctionnement..

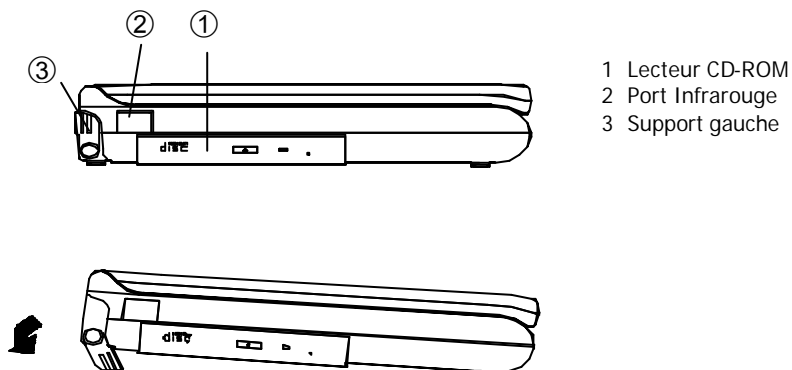

Dépliez les supports lorsque vous faites fonctionner votre ordinateur.

Figure

---

## Chapitre 2. Fonctionnement

L'ordinateur possède de nombreuses caractéristiques avancées pour vous assister dans son utilisation. Ce chapitre décrit les caractéristiques de l'ordinateur et comment installer et enlever les dispositifs périphériques internes et externes.

**Remarque:**

Retirez la batterie et débranchez l'adaptateur secteur avant la suppression ou l'installation des unités internes. De plus, vérifiez que vous portez au poignet un bracelet anti-statique pour vous relier à la terre lorsque vous manipulez ou réparez les composants internes. L'électricité statique peut endommager les composants.

- Amélioration du module processeur
- Réglage des interrupteurs DIP
- Expansion de la mémoire
- Utilisation du disque dur
- Utilisation de l'unité de disquette
- Utilisation du CD-ROM
- Utilisation de l'emplacement de Carte PC
- Utilisation des touches de raccourci
- Utilisation du pavé numérique
- Utiliser le gestionnaire d'énergie
- Raccordement de périphériques

## Amélioration du module processeur

L'ordinateur portable est doté d'un module processeur Intel MMC2 (Mobile Module Connector II). Ce module processeur est relié à la carte mère via un connecteur (voir Figure 2-1), ce qui permet aux utilisateurs d'améliorer facilement leur système en remplaçant simplement le module.

La conception du module comprend le processeur Intel Pentium Mobile, le cache secondaire, le contrôleur de système Intel PCIset "Northbridge", le régulateur de tension et le détecteur thermique sur une seule carte de circuit imprimé

Votre ordinateur accepte les processeurs Intel Mobile Pentium ® II de 233, 266, 300, 333, 366 et 400MHz et le processeur Mobile Pentium ® III de 450 et 500MHz de fréquences fondamentales.

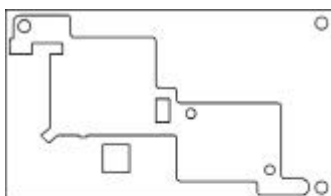

Vue de

Connecteur

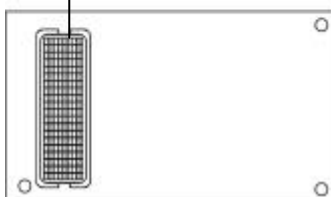

Vue arrière

**Figure 2-1**  
Module Mobile Processeur

## Remplacement du processeur

- 1** Retirer toutes les alimentations (l'adaptateur secteur et la batterie) de l'ordinateur.
- 2** Retournez l'ordinateur à l'envers.
- 3** Otez les quatre vis qui fixent le couvercle de l'unité centrale sur l'ordinateur et enlevez ensuite ce couvercle (①).
- 4** Otez les vis qui fixent le système de ventilation sur le module de processeur et retirez ensuite le système de ventilation (②).
- 5** Soulevez soigneusement le module de processeur (③) hors de l'ordinateur (Figure 2-1).

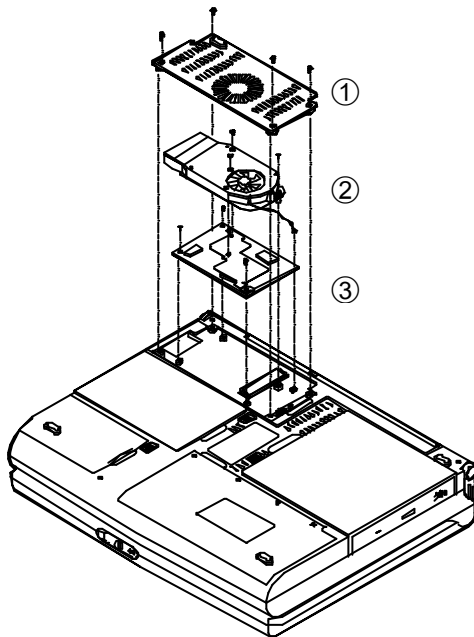

Figure 2-1

## Réglage des interrupteurs DIP

Les interrupteurs à positions multiples DIP sont placés sur la carte mère sous le clavier. Vous devez régler les interrupteurs DIP (SW1) dans la configuration correcte pour mettre à jour le BIOS de la **mémoire Flash ROM** de votre ordinateur.

Pour améliorer votre ordinateur, vous devez maintenir votre système au niveau de la version la plus récente du BIOS. Consultez votre revendeur ou représentant pour obtenir de plus amples informations. Avant de commencer à mettre à jour le BIOS, basculez les interrupteurs à positions multiples DIP sur **On**, et remettez-les à nouveau sur **Off** après avoir achevé la mise à jour.

Configuration des interrupteurs DIP :

Interrupteurs DIP (SW1)		BIOS Mémoire Flash ROM
SW1-1	SW1-2	Situation
Off	Off	Utilisation normale avec le BIOS existant dans l'ordinateur.
On	On	Pendant la mise à jour du BIOS dans l'ordinateur.

## Accès aux interrupteurs DIP

- 1** Arrêtez l'ordinateur.
- 2** Pressez sur les deux loquets qui maintiennent le clavier pour le libérer (Figure 2-2). Utilisez un ustensile pointu (par exemple, une épingle) pour presser sur les loquets.
- 3** Soulevez soigneusement l'assemblage de clavier et mettez-le de côté.
- 4** Repérez les interrupteurs DIP (Figure2-3) et configurez-les suivant le tableau ci-dessus.



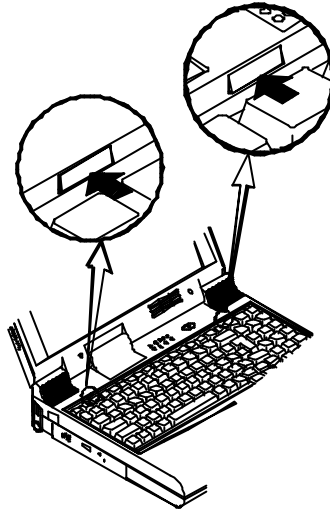

Figure

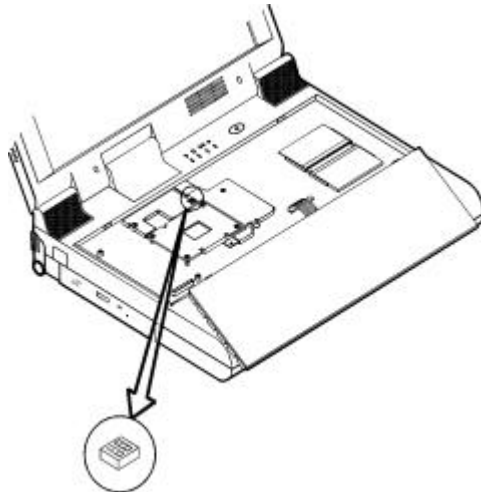

Figure 2-3

## Expansion de la mémoire

L'ordinateur est livré avec deux emplacements de mémoire RAM qui acceptent SDRAM et vous permettent d'étendre la capacité mémoire jusqu'à 256Mo maximum. Utilisez seulement le module mémoire Small Outline Dual In-line (SODIMM) à 144 broches pour la mémoire RAM. Si vous migrez vers le processeur Intel Pentium® III, seule la mémoire **PC-100 SDRAM** peut être installée dans l'ordinateur. Pour étendre la capacité mémoire, vous disposez des choix suivants avec différentes combinaisons de DRAM.

Banc 1 ( 64 Bits)	Banc 2 ( 64 Bits)	Alimentation	Taille Totale
0	32	3.3V	32
0	64		64
0	128		128
32	0		32
32	32		64
32	64		96
32	128		160
64	0		64
64	32		96
64	64		128
64	128		192
128	0		128
128	32		160
128	64		192
128	128		256

Avant que vous n'installiez des modules RAM dans l'ordinateur, observez les précautions suivantes:

- Installez *la même marque* de modules RAM sur les deux emplacements.
- **Pour Intel Pentium II** : Installez les modules RAM soit *tous les deux avec* soit *tous les deux sans* SPD EPROM. N'installez pas des modules RAM avec l'un d'entre eux *avec* SPD et l'autre *sans*.
- **Pour Intel Pentium III** : Installez les modules RAM (PC-100 SDRAM) tous les deux avec SPD EPROM (voir figure ci-dessous)..
- N'employez pas les modules RAM dont la position SPD EPROM n'est pas appropriée et rendrait les modules RAM impossibles d'être installés dans les emplacements de mémoire.

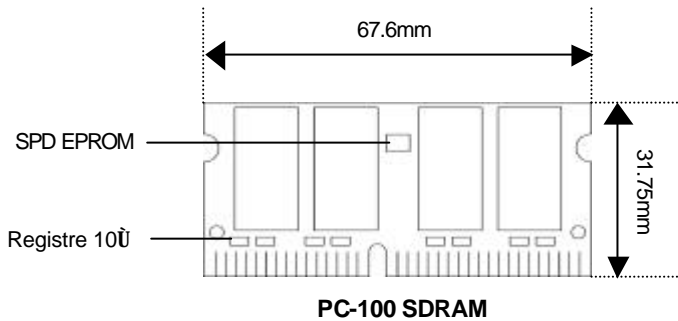

## Accès aux emplacements mémoire

- 1** Arrêtez l'ordinateur.
- 2** Retournez l'ordinateur à l'envers.
- 3** Pressez sur les deux loquets qui maintiennent le clavier.
- 4** Soulevez soigneusement l'assemblage du clavier et mettez-le de côté.
- 5** Repérez les emplacements mémoire sur la carte mère (Figure 2-4).

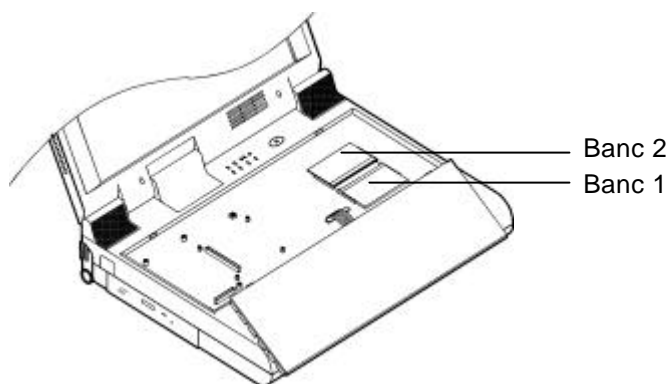

Figure

### Remarque:

- Le connecteur mémoire emplacement numéro 1 est du type inversé. Assurez-vous que vous installez la mémoire du côté opposé de manière à correspondre au connecteur.
- Veuillez vous assurer qu'il n'y a pas de composant de monté sur les côtés des modules de mémoire (voir Figure 2-5.1). Il est recommandé d'utiliser des modules RAM qui respectent les spécifications Intel Unbuffered SO-DIMM (67.6mmX31.75mm). Veuillez consulter votre revendeur pour des informations détaillées..

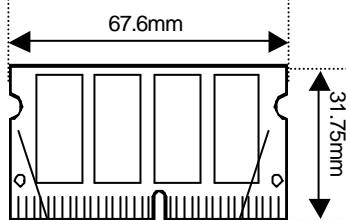

**Zone sans composant**  
(Les bords du module mémoire définissent la zone sans composant)

Figure 2-5

## Installation du module de mémoire

- 1** Suivez les procédures "Accès à l'emplacement mémoire" de la page précédente.
- 2** Insérez le module de mémoire avec un léger angle (autour 45 °) (①); et poussez-le ensuite jusqu'à ce qu'il se verrouille en place avec un clic (②) (Figure 2-6).
- 3** Réinstallez le clavier.

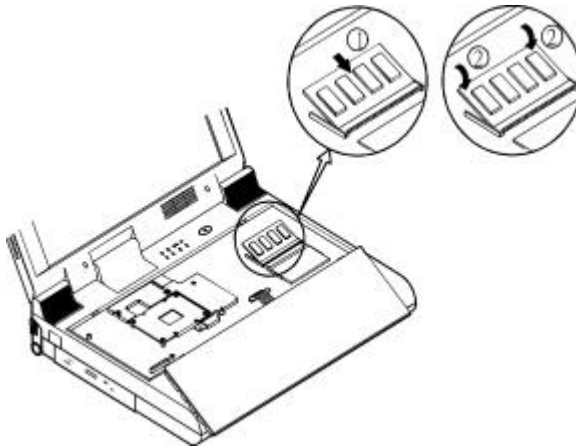

Figure

## Retrait du module de mémoire

- 1** Suivez les procédures "accès à l'emplacement mémoire" de la page précédente.
- 2** Tirez doucement sur les deux loquets aux extrémités du module (①). Le module sortira (Figure 2-7).
- 3** Retirez le module de mémoire.
- 4** Réinstallez le clavier.

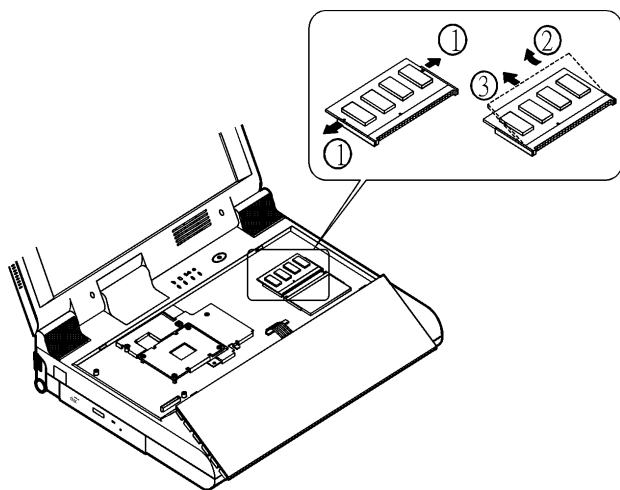

Figure 2-7

## Utilisation du disque dur

L'unité de disque dur est montée dans un boîtier amovible et peut être retirée pour accueillir d'autres unités de disque dur 2.5"IDE de 12.7mm de hauteur. L'ordinateur utilise des disques d'une capacité de 2.0 GB par le protocole Logical block Addressing (LBA). Il utilise aussi le protocole Programmed I/O (PIO) mode 4 et possède une vitesse de transfert de données de haute performance, jusqu'à 33 Mbytes/second (ATA-33).

## Retrait du disque dur

- 1** Eteignez l'ordinateur.
- 2** Retournez l'ordinateur à l'envers.
- 3** Poussez le loquet du disque dur pour le libérer (①) et retirez l'unité de disque dur de l'ordinateur (②).

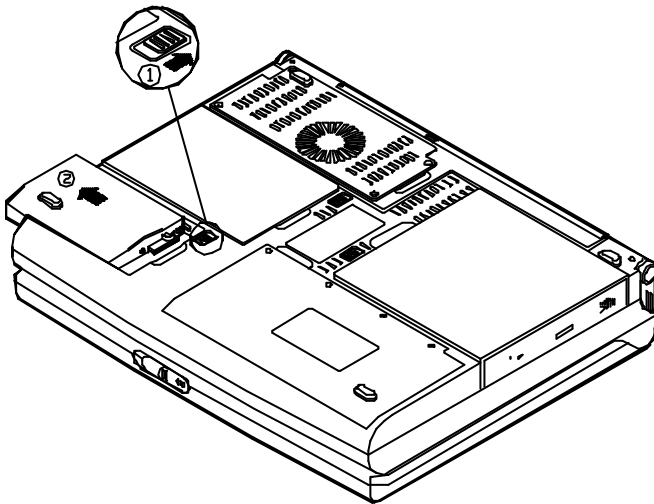

Figure 2-8

### Remarque:

Quand vous insérez le disque dur, insérez-le fermement. Assurez-vous que vous percevez bien le déclic quand il est encastré correctement.

## Remplacer le disque dur

Le lecteur de disque dur est contenu dans un tiroir. Deux vis de chaque côté du tiroir doivent être retirées pour enlever le lecteur de disque dur et le remplacer par un autre. L'emplacement des deux vis peut varier en fonction du modèle de disque dur. Débrancher délicatement le câble du lecteur de disque dur lorsque vous retirez celui-ci du caisson. Prendre garde à ne tordre aucune broche ou à ne pas pincer le câble.

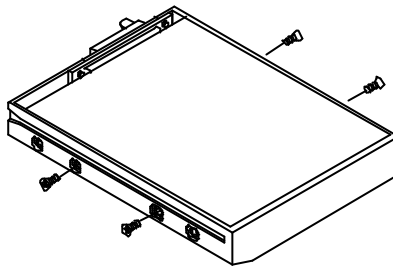

Figure



## Utilisation de l'unité de disquette

L'ordinateur est livré avec un module d'unité de disquette 1.44MB, 3.5". Elle est habituellement désignée comme étant l'unité "A : " par défaut et peut être configurée comme unité de démarrage dans l'utilitaire de configuration du BIOS. Reportez-vous au Chapitre 3 pour plus d'information sur le réglage.

Vous pouvez remplacer le lecteur de disquettes par les options suivantes: un disque dur secondaire de 2 pouces ½ (12.7 ou 17 mm de haut), un disque dur secondaire de 3 pouces (12.5 mm de haut), un lecteur ZIP de 100 MB (15 mm de haut) ou un appareil LS-12 (12.7 mm de haut). Contactez votre revendeur au sujet de ces options.

## Insertion / enlèvement d'une disquette

- Pour insérer une disquette, insérez-la côté étiquette au-dessus (Figure 2-10).
- Pour enlever la disquette, pressez sur le bouton d'éjection situé en haut à droite de l'unité de disquette.

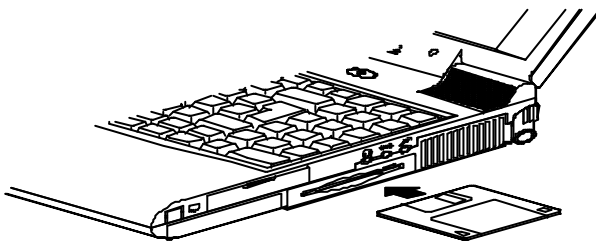

Figure 2-10

## Remplacement de l'unité de disquette

- 1** Eteignez l'ordinateur.
- 2** Retournez l'ordinateur à l'envers.
- 3** Poussez le loquet de l'unité de disquette (①) et retirez l'unité de disquette de l'ordinateur (②) (Figure 2-11).
- 4** Insérez l'unité de remplacement (disque dur secondaire 2.5"/3.0" ou unité ZIP 100Mo) fermement dans l'ordinateur.

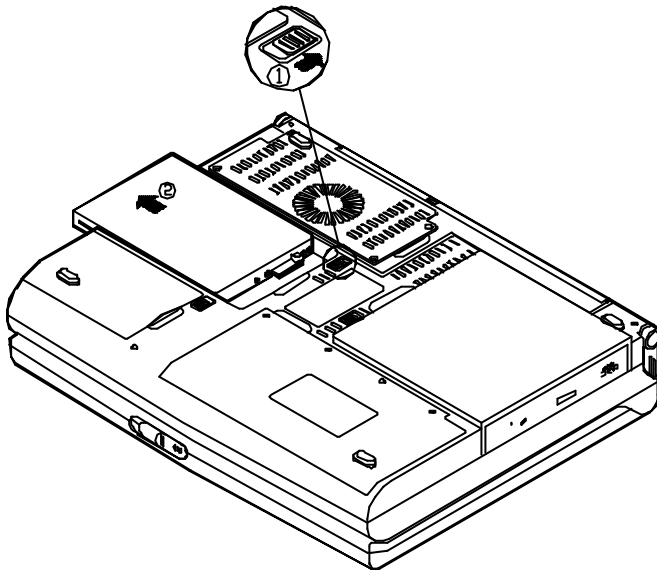
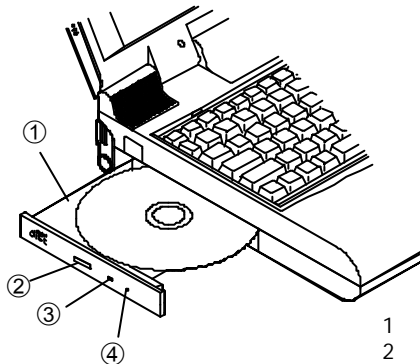

Figure 2-11

## Utilisation du CD-ROM

L'ordinateur est équipé avec un module amovible de CD-ROM 5.25", qui est habituellement désigné comme étant l'unité "D:" et qui peut être configuré comme unité de démarrage dans l'utilitaire d'installation du BIOS. Reportez-vous au Chapitre 3 pour plus d'information sur le réglage.

Pour insérer un CD, appuyez sur le bouton d'éjection du CD-ROM et placez le CD sur le tiroir disque avec l'étiquette au-dessus. Repoussez le tiroir CD dans l'ordinateur et vous êtes prêts à utiliser le CD. Le voyant d'activité sur le CD-ROM s'allume quand les données sont accédées ou lorsqu'un CD audio est lu. Si une panne d'alimentation inattendue se produit, insérez un ustensile pointu tel qu'une épingle dans le trou d'éjection d'urgence pour ouvrir le tiroir disque manuellement et enlever le CD.



- 1 Tiroir disque
- 2 Bouton d'éjection du tiroir disque
- 3 Indicateur d'activité
- 4 Trou d'éjection d'urgence

Figure

## Retirer le module de CD-ROM

- 1** Eteignez l'ordinateur.
- 2** Retournez l'ordinateur à l'envers.
- 3** Poussez le loquet de l'unité de CD-ROM (①) et retirez le module de CD-ROM de l'ordinateur (②) (Figure 2-13).

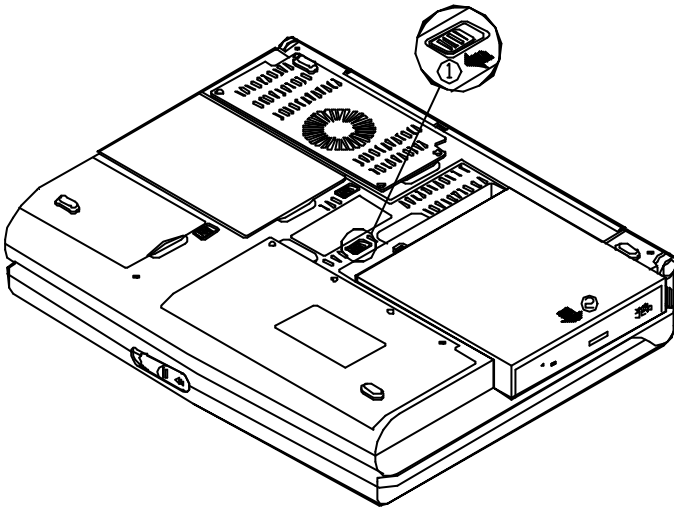

Figure 2-13

## Chargement d'un CD

- 1** Eteignez l'ordinateur.
- 2** Appuyez sur le bouton d'éjection du CD-ROM; le tiroir disque s'ouvre partiellement.
- 3** Tirez le tiroir disque complètement.
- 4** Placez soigneusement le CD sur le tiroir disque avec l'étiquette au-dessus. Il peut être nécessaire d'appuyer fermement sur le CD pour l'adapter sur le tiroir disque (Figure 2-14).
- 5** Repoussez le plateau jusqu'à ce qu'il se ferme.



Figure

## **Manipulation des CD**

Un maniement correct de vos disques compacts les empêchera de se détériorer et garanti l'accessibilité des données qui y sont stockées.

- Prendre le CD par le bord. Ne pas toucher la surface du disque.
- Utiliser un chiffon propre, doux et sec pour nettoyer la poussière ou les traces de doigts.
- Ne pas écrire sur la surface en utilisant un stylo.
- Ne coller aucun papier ni aucun autre matériel sur la surface du disque.
- Ne pas conserver ni placer le CD dans un endroit où il pourrait être exposé à de hautes températures.
- N'employez pas de benzène, de diluants, ou d'autres nettoyants pour nettoyer le CD.
- Ne pas plier le Disque Compact.
- Ne pas laisser tomber ou soumettre les CDs à des chocs

## Utilisation de l'emplacement de Carte PC

L'ordinateur est équipé de deux emplacements de carte PC (PCMCIA) qui peut accepter deux cartes PC Type II ou une carte PC Type III. Il peut accepter les cartes PC LAN (réseau local), fax / modem, ainsi que des périphériques de communication, ou de la mémoire supplémentaire.

Les deux emplacements acceptent des cartes de PC 16 bits 5V/3.3V et des cartes de PC 32 bits 3.3V (CardBus). Mais seule l'emplacement inférieur (A) est compatible avec le mode Zoomed Vidéo (ZV) (Figure 2-15).

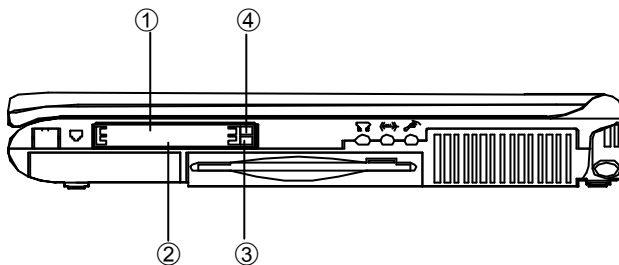

1. Emplacement A
2. Emplacement B
3. Bouton d'éjection pour emplacement B
4. Bouton d'éjection pour

Figure 2-15

### Remarque :

Il existe trois sortes de cartes PC: le type I, II et III. Le type I est d'une épaisseur de 3,3 mm; Le type II d'une épaisseur de 5,0 mm et le type III d'une épaisseur de 10,5 mm.

## Insertion d'une Carte PC

- 1** Ouvrez le couvercle d'accès (Figure 2-16).
- 2** Poussez la carte PC dans l'emplacement jusqu'au clic (Figure 2-17).

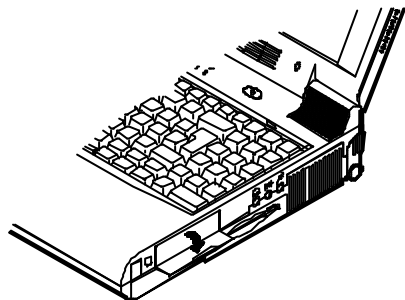

Figure 2-16

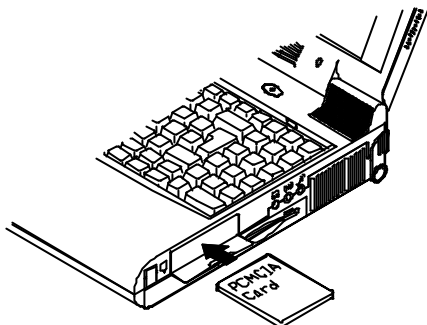

Figure 2-17

## Retirer une Carte PC

Pour enlever une carte PC, pressez sur le bouton d'éjection PC-Card (voir Figure 2-15).



## Utilisation des touches de raccourci

La touche **F<sub>n</sub>** est une touche colorée en bleu située en bas à gauche du clavier (Figure 2-18). Les combinaisons de la touche **F<sub>n</sub>** avec les touches de fonction colorées en bleu (rangée supérieure du clavier) fonctionnent comme des raccourcis clavier et offrent une manière facile de modifier l'affichage, de régler le volume des haut-parleurs, la brillance de l'écran LCD et d'activer le mode suspension. Pour utiliser chacune des fonctions **F<sub>n</sub>**, pressez et maintenez la touche **F<sub>n</sub>** et appuyez ensuite sur la touche de fonction désignée.

Commande clavier	Caractéristiques
<b>F<sub>n</sub> + F3</b>	Agrandit l'affichage écran
<b>F<sub>n</sub> + F6</b>	Bascule CRT/LCD/LCD+CRT.
<b>F<sub>n</sub> + F9</b>	Diminue la brillance de l'écran.
<b>F<sub>n</sub> + F10</b>	Augmente la brillance de l'écran.
<b>F<sub>n</sub> + F11</b>	Diminue le volume audio.
<b>F<sub>n</sub> + F12</b>	Augmente le volume audio.
<b>F<sub>n</sub> + Échap</b>	Passe le système en mode suspension pour la gestion de l'énergie.

## Touches spéciales Windows 95

Le clavier possède deux touches qui correspondent à des fonctions spéciales dans Windows 95:



Cette touche a la même fonction que le bouton secondaire de la souris



Cette touche ouvre le menu "Démarrer" de Windows 95.

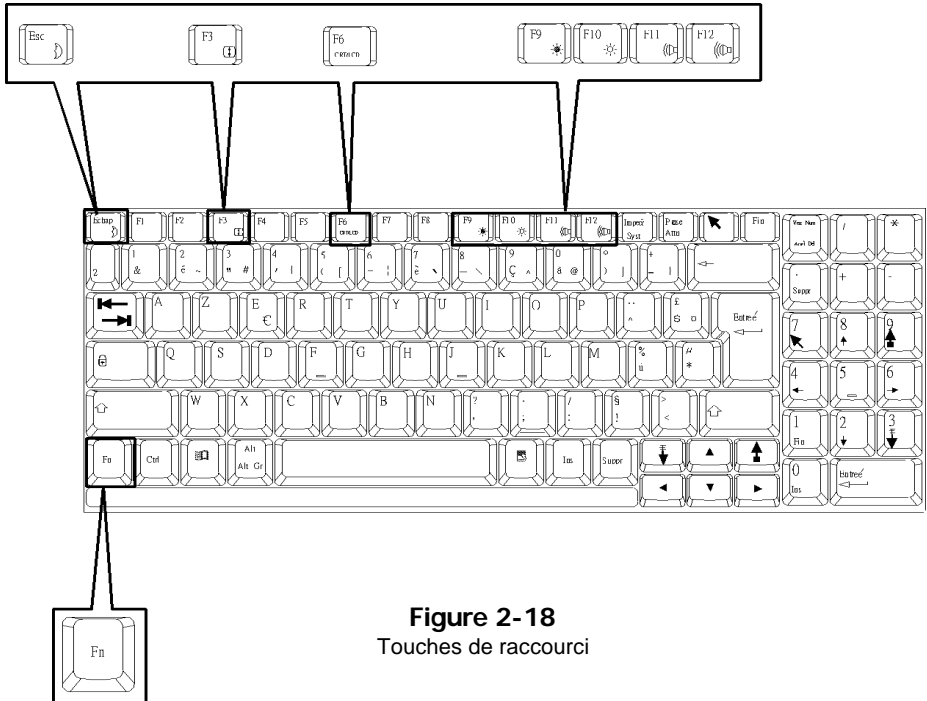

**Figure 2-18**  
Touches de raccourci

## Utilisation du pavé numérique

L'ordinateur possède un clavier 102-touches. Le clavier est fourni avec un pavé numérique intégré pour l'entrée rapide de données numériques (Figure 2-19).

Pour activer le pavé numérique, appuyez sur la touche **NumLock**.

Reportez-vous aux "Voyants LED" au Chapitre 1 pour plus d'information.

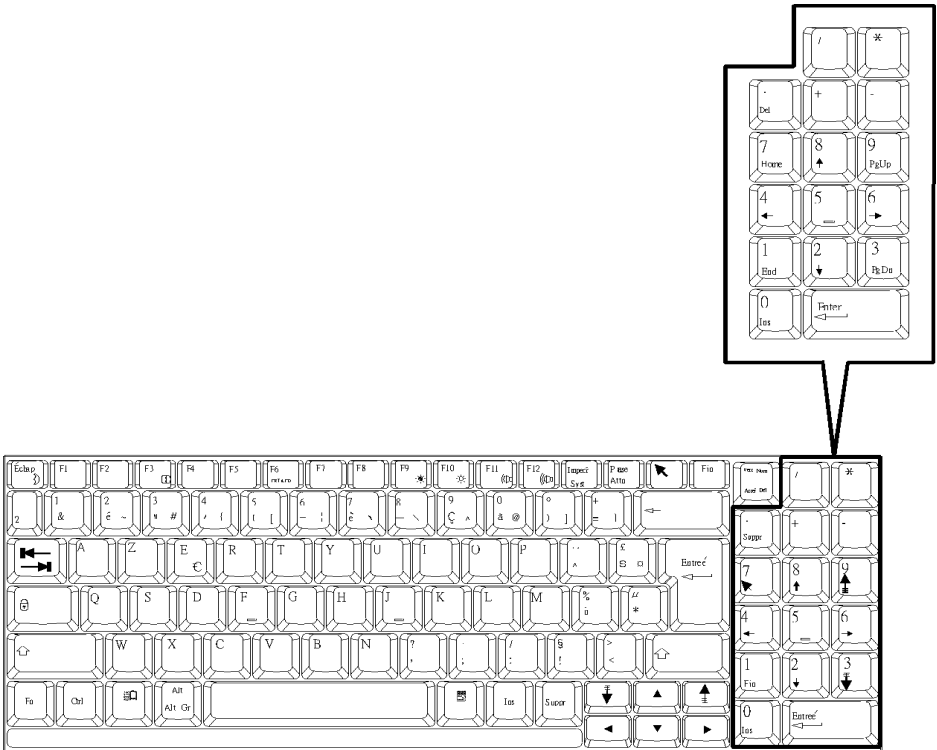

Figure 2-19  
Pavé Numérique

## Utiliser le gestionnaire d'énergie

L'ordinateur portable vous offre le choix entre plusieurs modes pour gérer la consommation d'énergie tout en conservant les performances. Vous référer au Chapitre3: "Fonctions BIOS" , "Utilitaire de configuration", "Menu énergie".

### Advanced Power Management (APM 1.2)

Le portable fournit un gestionnaire énergie intégré pour réduire sa consommation énergie. Les fonctions de ce gestionnaire sont fonction du système opérationnel que vous utilisez. **Certains systèmes tels que Windows NT ne permettent pas d'utiliser APM, et ne peuvent des lors pas tirer parti de ses possibilités dam ce domaine.**

### Global Standby

Lorsque le mode Global Standby est en place, l'horloge du processeur s'arrête et la majorité des équipements périphériques contrôlables est déconnectée. Si la temporisation expire avant qu'une quelconque activité de l'ordinateur ne soit détectée, l'ordinateur passera du mode Standby au mode Suspend.

### Disque dur en standby

Le système éteint le moteur du lecteur de disque dur quand on y n'a pas accédé après une période de temps spécifique. Le moteur est remis en marche dès que l'ordinateur tente d'y lire ou d'y écrire des données.

## Suspension and Redémarrage

Lorsque le courant est devenu très faible, vous pouvez entrer en mode suspend pour économiser l'énergie. Le mode Suspend se compose de deux niveaux: Le mode POS (Powered-On-Suspend), et le mode STD (Suspend-To-Disk).

Le mode resume est une autre fonction utile. Elle vous permet de couper l'alimentation de votre ordinateur sans sortir de l'application logicielle. Quand vous redémarrez l'ordinateur, vous pouvez reprendre le travail là où vous l'aviez laissé car l'écran est restauré à l'état où il en était quand vous l'avez arrêté. Ceci permet d'économiser le temps et l'énergie de la batterie.

**Attention:** Ne pas passer en mode suspend quand:

1. Vous accédez à un des lecteurs disques (disque dur, Disquette, CD-ROM).
2. Vous utilisez les fonctions vidéo ou que vous regardez de la vidéo.
3. Vous jouez un jeu DOS.

### *Powered On Suspend (POS)*

De tous les modes de suspension, POS économise le moins de courant. Cependant, il lui faut le moins de temps pour revenir en fonctionnement normal.

### *Sortir du mode POS*

Le sortir peut sortir du mode POS par:

- Reprise programmée (Mois/jour/heure/minute)
- Sonnerie modem
- Pression d'une touche clavier.
- Pression sur le bouton Marche/Arrêt (si configuré pour la fonction Suspend/Resume grâce au SCU, système de configuration)
- Ouverture du couvercle de l'écran (seulement si le mode de suspension est provoqué par la fermeture du couvercle de l'écran)

## *Suspend To Disk (STD)*

STD est un procédé de suspension à consommation nulle de la gestion de la l'énergie de l'ordinateur. Le procédé STD préserve le plus énergie mais demande le plus de temps pour revenir à la normale.

1. Utiliser le programme FDISK de votre système opérationnel pour effacer toutes les partitions du disque dur s'il en existe
2. Amorcer l'ordinateur et lancer la commande OVMAKFILL.EXE pour créer la partition STD sur le disque dur, d'une taille fonction de la capacité DRAM installée plus 8MB de RAM vidéo.

**: \>OVMAKFIL -Pn**

Par exemple si la capacité de l'ordinateur est de 32MB DRAM, OVMAKFIL va créer une zone mémoire d'environ 40MB.

**: \>OVMAKFIL -P32**

## *Redémarrage à partir de STD*

On peut redémarrer l'ordinateur à partir de STD en:

- Le rallumant
- Programmant le redémarrage (mois/jour/heure/minute)
- Ouverture du couvercle de l'écran (seulement si le mode de suspension est provoqué par la fermeture du couvercle de l'écran)

## Raccordement de périphériques

Vous pouvez brancher des périphériques externes à l'ordinateur pour des besoins différents.

### Fixation d'un verrou de sécurité

Le verrou de sécurité est un dispositif de verrouillage qui peut protéger votre ordinateur contre le vol. Pour fixer le verrou de sécurité à l'ordinateur, passez d'abord le câble du verrou autour d'un bureau ou d'autre objet immobile et introduisez ensuite le verrou de sécurité dans le connecteur sur l'ordinateur (Figure 2-20).

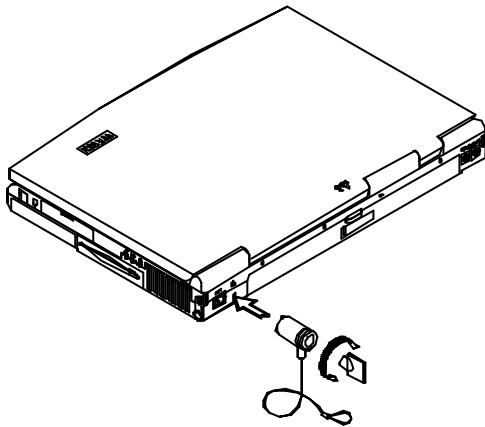

Figure 2-20

## Raccordement d'une imprimante au port Parallèle

Pour imprimer les données situées dans votre ordinateur, raccordez une imprimante standard parallèle à votre ordinateur.

- 1** Eteignez l'ordinateur et l'imprimante.
- 2** Branchez le câble de signal d'une imprimante au port parallèle sur l'ordinateur (①) et serrez les vis du connecteur (②) (Figure 2-21).
- 3** Connectez l'autre extrémité du câble de signal à l'imprimante.
- 4** Allumez l'imprimante et l'ordinateur.

Installez maintenant le pilote de périphérique livré avec l'imprimante dans l'ordinateur. Reportez-vous aux instructions de la documentation livrée avec l'imprimante pour une information détaillée. Si l'imprimante reliée supporte le mode EPP ou ECP, veuillez régler le mode correct dans l'Utilitaire de Configuration du Système (SCU).

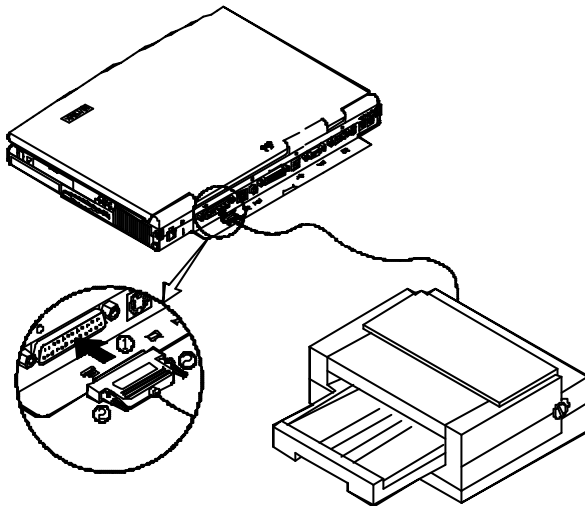

Figure 2-21



## Raccorder un poste de télévision

Le connecteur S-Video sur le panneau arrière de l'ordinateur est utilisé pour transmettre des signaux vidéo vers un poste de télévision. Il sera peut-être nécessaire de sélectionner le standard vidéo. Entrez dans l'utilitaire de configuration SCU, "menu composants" pour spécifier le mode télévision. L'affichage simultanément sur le moniteur extérieur et la télévision est possible. Vous pouvez entrer le SCU pour sélectionner les paramètres appropriés ou utiliser les touches **Fn + F6** (se reporter au chapitre 2, utilisation des touches de commande).

Raccordez le poste de TV comme illustré ci-dessous (Figure 2-22).

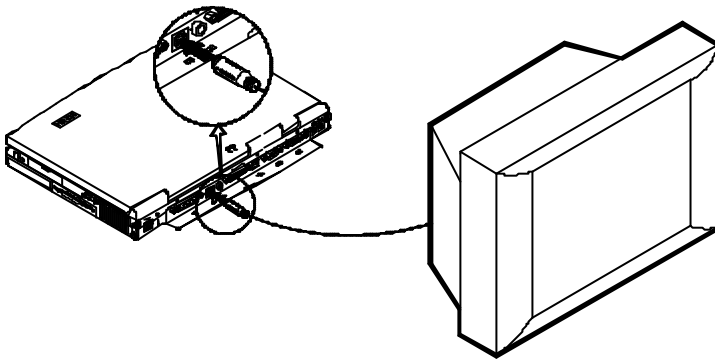

Figure 2-22

## Raccorder un appareil vidéo en entrée

Le connecteur RCA sur le panneau arrière de l'ordinateur permet d'entrer un signal en vidéo composite provenant d'appareils vidéo externes. Raccordez l'appareil comme illustré ci-dessous (Figure 2-23).

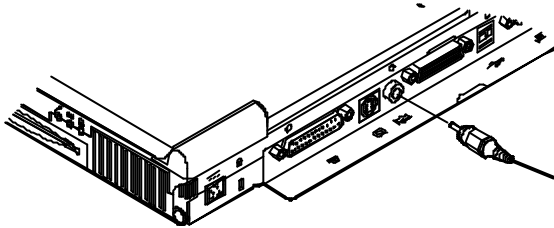

Figure 2-23

## Branchement d'un périphérique USB

L'ordinateur possède des ports USB doubles pour la connexion d'un clavier compatible USB, d'une souris, ou d'autres périphériques.

Raccordez le périphérique USB comme indiqué ci-dessous (Figure 2-24).

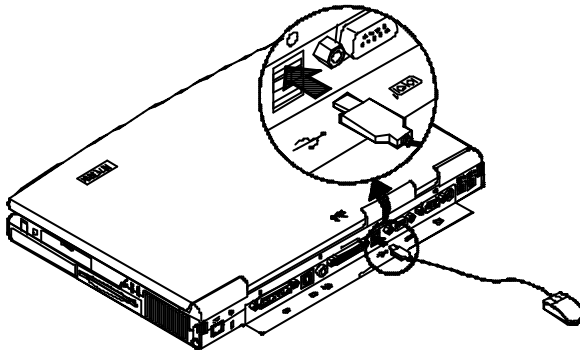

Figure 2-24

## Branchement d'une souris série

Vous pouvez connecter à l'ordinateur n'importe quel périphérique série à 9 broches comme un modem externe ou une souris série.

Brancher une souris série:

- 1** Eteignez l'ordinateur.
- 2** Connectez le câble de signal au port série sur l'ordinateur (①) et serrez les vis du connecteur (②) (Figure 2-25).
- 3** Allumez l'ordinateur.

Installez maintenant dans l'ordinateur le pilote de souris livré avec la souris série. Reportez-vous à la documentation fournie avec la souris série pour plus d'informations.

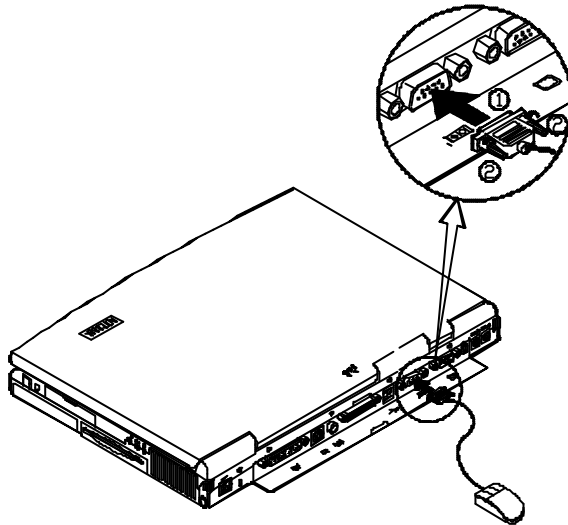

Figure

## Raccordement d'un moniteur externe (CRT)

L'ordinateur peut afficher les informations non seulement sur écran LCD intégré, mais aussi sur un moniteur externe compatible XGA relié à l'ordinateur. De cette façon, vous pouvez choisir d'afficher les informations simultanément sur les deux moniteurs (LCD et moniteur externe) chaque fois que vous avez besoin. Entrez dans l'Utilitaire de Configuration du Système pour choisir le réglage approprié ou utilisez le raccourci clavier **Fn + F6** pour régler le mode d'affichage. Reportez-vous au Chapitre 3 et à "Utilisation des touches de raccourcis" au Chapitre 2 pour plus d'informations.

- 1** Eteignez l'ordinateur.
- 2** Reliez le câble de signal d'un moniteur externe au port CRT sur l'ordinateur (①) et serrez les vis du connecteur (②) (Figure 2-26).
- 3** Reliez l'autre extrémité du câble de signal au moniteur externe.
- 4** Allumez l'ordinateur.

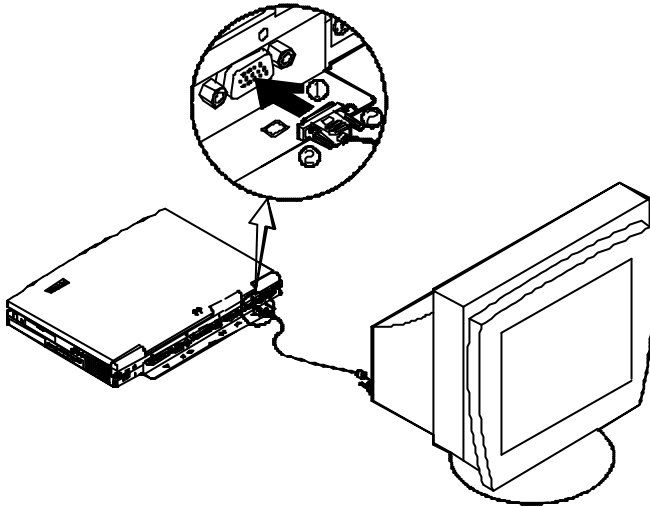
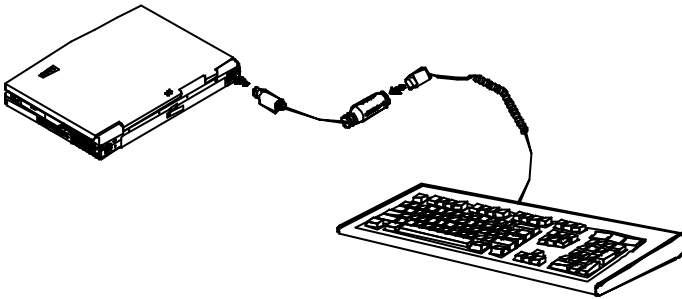

Figure 2-26

## **Connecter un clavier ou une souris PS/2**

L'ordinateur peut être utilisé avec un clavier PS/2 ou une souris raccordés au moyen du câble de transfert PS/2. Raccordez le clavier externe ou la souris comme illustré ci-dessous (Figure 2-27).

Les deux ports PS/2 sur le panneau arrière peuvent être utilisés pour la connexion d'un clavier ou d'une souris PS/2.



**Figure 2-27**

## Raccorder une camera digitale

Une camera digitale peut être connecté à l'ordinateur grâce au port 1394. Cependant toutes les marques de cameras ne peuvent pas être raccordées à l'ordinateur. Choisissez une camera qui est livrée avec une prise spéciale pour être raccordée au port 1394 (Figure 2-28).

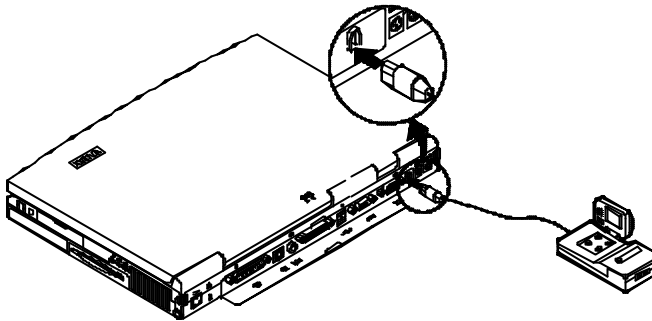

Figure 2-28





---

## Chapitre 3. Utilitaire BIOS

Ce chapitre comprend les informations pour l'auto-test de démarrage (POST) et décrit comment configurer le système en employant l'Utilitaire de Configuration du Système.

- Auto-test de démarrage (POST)
  - Message POST : Fonctionnement Normal
  - Message POST : Erreur détectée
- Utilitaire de Configuration de Système
  - Information dans l'Utilitaire de Configuration du Système
  - Initialisation de l'Utilitaire de Configuration du Système
  - Déplacement dans la Barre de Menu
  - Déplacement entre les éléments du Menu Déroulant
  - Fonctionnalités du SCU
    - Menu de "Startup"
    - Menu de "Memory"
    - Menu de "Disks"
    - Menu de "Components"
    - Menu de "Power"
    - Menu de "Exit"

## Auto test de démarrage (POST)

Le BIOS exécute automatiquement une série d'auto-tests de démarrage (POST) sur la mémoire du système et les composants clefs de l'ordinateur à chaque fois que l'ordinateur est allumé. Si aucune erreur n'existe, le POST initialisera la configuration du BIOS, et démarrera le système d'exploitation. Si une erreur existe, la routine POST peut interrompre l'exécution (selon le type de problème).

### Message POST : Fonctionnement Normal

Vous verrez un écran semblable au suivant si aucune erreur n'existe après que le POST soit exécuté.

```
SystemSoft MobilePRO BIOS Version 1.01 (2482-00)
Copyright 1983-1996 SystemSoft Corp. All Rights Reserved
```

```
500 MHz Pentium III with MMX CPU
CPU Microcode Update Rev 015h Complete
L2 Cache: 256K installed
8 MB Video RAM
SystemSoft Plug-n-Play BIOS Ver.1.17.01
```

```
Base Memory      000640 Kb
Extended Memory  064512 Kb
Total Memory     065536 Kb
```

```
Auto Detecting IDE Devices[Done]
```

```
<CTRL-ALT-S> to enter System Configuration Utility
```

#### Remarque:

Appuyez sur la **Barre d'espace** si vous avez l'intention de sauter le test de mémoire.

## Message POST : Erreur Détectée

Si une erreur est détectée, vous verrez un message d'AVERTISSEMENT apparaît sur l'écran comme le montre l'illustration ci-dessous. Appuyez sur **F1** si vous décidez de continuer le processus de démarrage, ou appuyer sur la combinaison de touches **Ctrl-Alt-S** pour entrer dans l'Utilitaire de Configuration du Système (SCU).

### **SystemSoft MobilePRO BIOS Version 1.01 (2482-00)**

Copyright 1983-1996 SystemSoft Corp. All Rights Reserved

500 MHz Pentium III with MMX CPU  
CPU Microcode Update Rev 015h Complete  
L2 Cache: 256K installed  
8 MB Video RAM  
SystemSoft Plug-n-Play BIOS Ver.1.17.01

Base Memory	000640 Kb
Extended Memory	064512 Kb
Total Memory	065536 Kb

WARNING – HARD DISK CONTROLLER 1 FAILURE  
Auto Detecting IDE Devices[Done]

<CTRL-ALT-S> to enter System Configuration Utility  
Press F1 to Continue

## Utilitaire de Configuration du Système

L'Utilitaire de Configuration du Système (SCU) est un utilitaire de configuration implanté dans la mémoire ROM qui affiche l'état de base du système et fournit aux utilisateurs un outil pour régler leur propre configuration de système. Les réglages sont stockés dans la mémoire RAM CMOS non volatile alimentée par pile qui conserve les informations même quand l'ordinateur est éteint et les conserve après que l'ordinateur soit allumé de nouveau.

## Informations dans l'Utilitaire de Configuration du Système

La liste ci-dessous indique tous les articles éléments que vous pouvez configurer dans l'Utilitaire de Configuration du Système.

<b>Menu</b>	<b>Eléments de Menu Déroulant</b>
Startup	Date and Time, Fast Boot, Boot Device, Display, Enable Battery Low Beep, Enable LCD Expand Mode, Enable Power On Beep, Boot Password, SCU Password.
Memory	Cache Systems.
Disks	Enable LS120/ZIP 100 Drive, Diskette Drives, IDE Settings.
Components	COM Ports, MODEM Port, LPT Port, PS/2 Mouse Port, Keyboard Numlock, Keyboard Repeat, TV Mode, Video in Mode, ZVPort Enabled
Power	Enable Power Saving, Low Power Saving, Medium Power Saving, High Power Saving, Customize, Suspend Controls, Resume Timer, Enable MODEM Ring Resume, Enable Battery Low Suspend, Advance CPU Controls.
Exit	Save and Exit, Exit (No Save), Default Settings, Restore Settings, Version Info.

## Initialisation de l'Utilitaire de Configuration du Système

L'Utilitaire de Configuration du Système peut être accédé avec la combinaison de touche **Ctrl, Alt** et **S**. Pendant le POST, la phrase suivante apparaîtra sur le fond de l'écran.

### <CTRL-ALT-S> to enter System Configuration Utility

Ce message reste seulement pendant quelques secondes. Si vous n'appuyez pas sur **<CTRL-ALT-S>** assez rapidement, le message disparaîtra et le système commencera le processus de démarrage. Alors vous devez redémarrer l'ordinateur et appuyer sur **<CTRL-ALT-S>** pour entrer dans l'Utilitaire de Configuration du Système à nouveau. Après être rentré dans l'utilitaire, vous verrez un écran semblable au suivant.

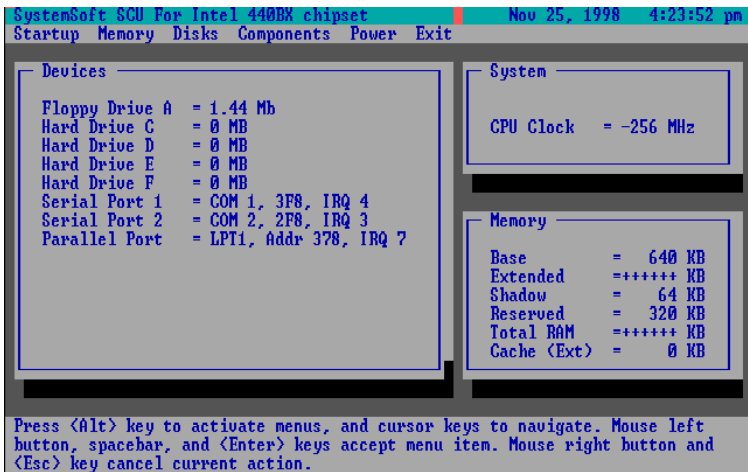

**Figure 3-1**  
Utilitaire de Configuration du Système

## Déplacement dans la Barre de Menu

Employez ces touches pour vous déplacer vers le menu auquel vous voulez entrer dans SCU.

<b>Touches</b>	<b>Action</b>	<b>Description</b>
Alt	Active les menus	Active l'Utilitaire de Configuration du Système.
Flèche gauche (←) Flèche droite (→)	Sélectionne et met en surbrillance un menu.	Déplace vers un menu à gauche. Déplace vers un menu à droite.
La touche de lettre en surbrillance		Entre dans le menu choisi pour configurer ses réglages.
Bouton gauche de la souris Barre d'espace Entrer	Entrez dans un menu	Entre dans le menu choisi pour configurer ses réglages.
Bouton droit de la souris Échap	Annulez l'action en cours	Annule la commande en cours.

## Déplacement entre les éléments du menu déroulant

Avec le menu voulu sélectionné (en surbrillance), pressez Entrer et tous les éléments du menu déroulant apparaîtront sur l'écran. Employez les touches suivantes pour aller à l'élément de menu dont vous voulez modifier les réglages en cours.

Touches	Action	Description
Flèche bas (↓)  Flèche haut (↑)	Choisit et met en surbrillance un élément du menu déroulant.	Déplace vers l'élément suivant du menu déroulant.  Déplace vers l'élément précédent du menu déroulant.
La touche de lettre en surbrillance		Déplacez-vous à l'article (élément) de menu correspondant déroulant.
Espace	Choisit une commande	Déplace entre les options.
Flèche en bas / en haut (↓)(↑)	Change les valeurs	Modifie les réglages.
Barre d'espace	Accepte les entrées	Active/désactive la fonction indiquée. Quand un signe (√) apparaît, la fonction est activée.
Entrer		Choisissez <OK> dans une liste d'options.
Échap	Refuse les entrées	Annule les réglages en cours.
Entrer		Choisissez <Annulent> d'une liste d'options.
Alt	Active les accélérateurs	Initialise toutes les lettres en surbrillance suivant leurs options respectives.
Échap	Quitter	Appuyez sur la touche Échap. pour fermer le menu déroulant.

## Fonctionnalités du SCU

### Menu de "Startup"

Elément	Valeurs/Option	Fonction
Date and Time	Day/Month/Year Hour/Minute/Second	Fixe la date et l'heure.
Fast Boot	Enable	Initialise et amorce rapidement l'ordinateur en quelques secondes en sautant certains tests.
	Disable	Désactive la commande ci-dessus.
Boot Device	Diskette A	Spécifie où le système amorce.
	Hard Disk C	
	CD-ROM Drive	
Display	LCD	Active le panneau LCD du système.
	CRT	Active un moniteur externe.
	LCD + CRT	Active le moniteur et le LCD en même temps.
	TV	Active un poste de TV externe.
	LCD + TV	Active le LCD and la TV en même temps.
	CRT + TV	Active le CRT et la TV en même temps.
	LCD + CRT + TV	Active le LCD, le CRT et a TV en même temps.
Enable Battery Low Beep	Enable	L'ordinateur émet une série de bips d'avertissements lorsque le bloc batterie devient faible.
	Disable	Désactive la commande ci-dessus.
Enable LCD Expand Mode	Enable	Augmente la taille de l'affichage a tout l'écran.
	Disable	Désactive la commande ci-dessus.
Enable Power On Beep	Enable	Valide ou invalide Power On Beep.
	Disable	



Elément	Valeurs/Option	Fonction
Enable PNP OS Support	Enable	Active ou désactive le support PNP OS.
	Disable	
Boot Password	Enter old Power-On Password	Fixe le mot de passe pour amorce de l'ordinateur. Les utilisateurs sont autorisés à utiliser l'ordinateur après avoir entré le mot de passe correct.
	Enter new Power-On Password	
	Verify new Power-On Password	
	Enable Password to Power-On	
SCU Password	Enter old Setup Password	Fixe le mot de passe pour la configuration de l'ordinateur. Les utilisateurs sont autorisés à modifier la configuration après avoir entré le mot de passe correct.
	Enter new Setup Password	
	Verify new Setup Password	
	Enable Setup Password	

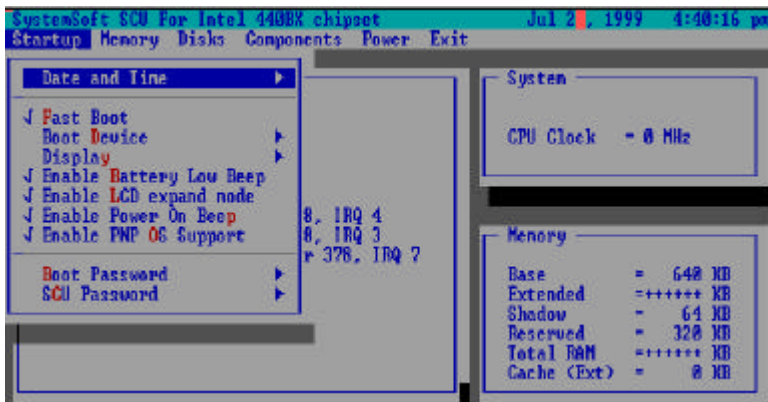

Figure 3-2  
Menu de "Startup"

Menu de "Memory"

Elément	Valeurs/Option		Fonction
Cache Systems	L1 Cache	Disabled	Désactive le cache interne du processeur.
		Write Back	Permet la réécriture du cache interne du processeur.
	L2 Cache	Disabled	Désactive le contrôleur du cache L2.
		Write Back	Permet la réécriture du cache L2.
	BIOS Shadow	Cached	Valide /Invalide les copies d'instructions du système BIOS vers la mémoire RAM pour améliorer les performances de l'ordinateur.
		Not Cached	
Video Shadow	Cached	Valide /Invalide les copies d'instructions du système Vidéo BIOS vers la mémoire RAM pour améliorer les performances de l'ordinateur.	
	Not Cached		

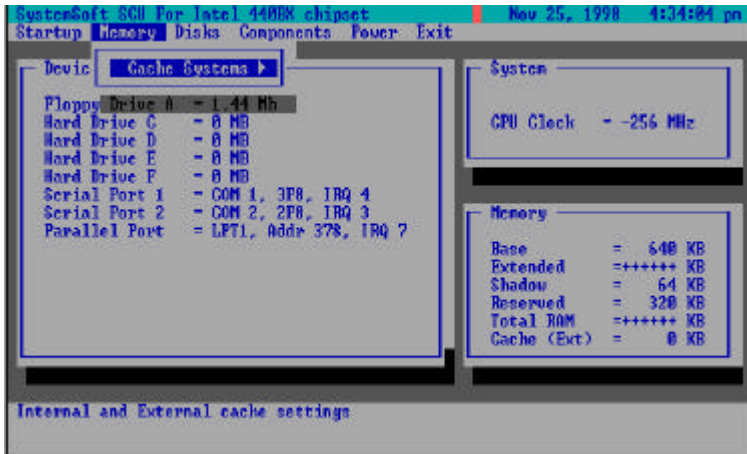

Figure 3-3  
Menu de "Memory"

Menu de "Disks"

Elément	Valeurs/Option		Fonction
Diskette Drives	Drive A	None	Spécifie le type de lecteur pour le lecteur de disquette A.
		1.44 Mb	
		2.88 Mb	
IDE Settings	Primary HDD	Drive Enabled	Valide les options IDE étendu.
		PIO Mode	
	CD-ROM / DVD-ROM / 3th HDD	Drive Enabled	
		PIO Mode	
	LS120 /ZIP/ 2nd HDD	Drive Enabled	
		PIO Mode	
Enable LS120/ZIP Drive	Enable	Valide le lecteur LS120 ou ZIP.	
	Disable	Invalide le lecteur LS120 ou ZIP.	

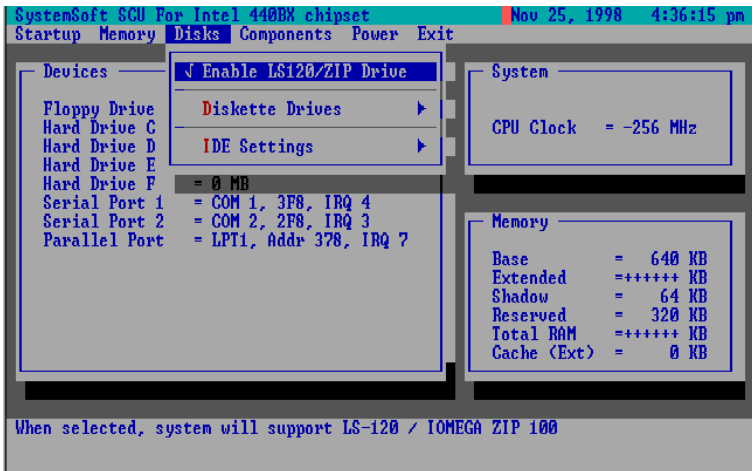

Figure 3-4  
Menu de "Disks"

Menu de "Components"

Elément	Valeurs/Option		Fonction
COM Ports	COM A I/O Settings	None	Spécifie la configuration COM A. (COM3 et COM4 uniquement pour le mode de DOS et "Non-PnP OS")
		COM1, 3F8, IRQ4	
		COM2, 2F8, IRQ3	
		COM3, 3E8, IRQ10	
		COM4, 2E8, IRQ11	
	COM B I/O Settings	None	Spécifie la configuration COM B. (COM3 et COM4 uniquement pour le mode de DOS et "Non-PnP OS")
		COM1, 3F8, IRQ4	
		COM2, 2F8, IRQ3	
		COM3, 3E8, IRQ10	
		COM4, 2E8, IRQ11	
	Mode Setting for COM B	Normal (16550)	Définie le matériel de COM B.
		IrDA (HPSIR)	
		ASK IR	
		FAST IR	
	DMA Setting for Fast IR	DMA 0	Spécifie la configuration du DMA du Fast IR.
		DMA 1	
DMA 3			
LPT Port	Port Address	None	Spécifie la configuration du port LPT et de l'IRQ.
		LPT1, Addr 378, IRQ7	
		LPT2, Addr 278, IRQ5	
		LPT3, Addr 3BC, IRQ7	
	Port Definition	Standard AT (Centronics)	
		Bidirectional (PS-2)	
		Enhanced Parallel (EPP)	
		Extended Capabilities (ECP)	
	DMA Setting For ECP Mode	DMA 1	Spécifie la configuration DMA pour ECP.
		DMA 3	

Élément	Valeurs/Option		Fonction
	EPP Type	EPP 1.7 EPP 1.9	Spécifie le type d'EPP.
PS/2 Mouse Port	Enable		Valide le trackpad système ou une souris PS/2 externe.
	Disable		Invalide le trackpad ou la souris PS/2 si une souris externe est raccordée au port COM A.
Keyboard Numlock	Enable		Spécifie si Num Lock est activé lors du boot.
	Disable		
Keyboard Repeat	Key Repeat Rate	2 cps	Définie la vitesse d'exécution (caractères par seconde) du clavier lorsqu'une touche est enfoncée.
		6 cps	
		10 cps	
		15 cps	
		20 cps	
		30 cps	
	Key Delay	1/4 sec	Décrit le temps qui s'écoule entre l'appui de deux touches (secondes) avant que la touche commence à répéter.
		1/2 sec	
		3/4 sec	
		1 sec	
TV Mode	NTSC		Spécifie le mode de la télévision
	PAL		
	NTSC-Japan		
Video in Mode	Disabled		Valide ou invalide le mode vidéo-in.
	Enabled		
ZV Port Enabled	Enable		Valide ou invalide le port ZV.
	Disable		

Elément	Valeurs/Option	Fonction
Modem Port	None	Spécifie le réglage du port modem.
	Port 3E8, IRQ 11	
	Port 2E8, IRQ 11	
	Port 3F8, IRQ 11	
	Port 3E8, IRQ 9	
	Port 2E8, IRQ 9	
	Port 3F8, IRQ 9	
	Port 2F8, IRQ 9	
	Port 2F8, IRQ 11	

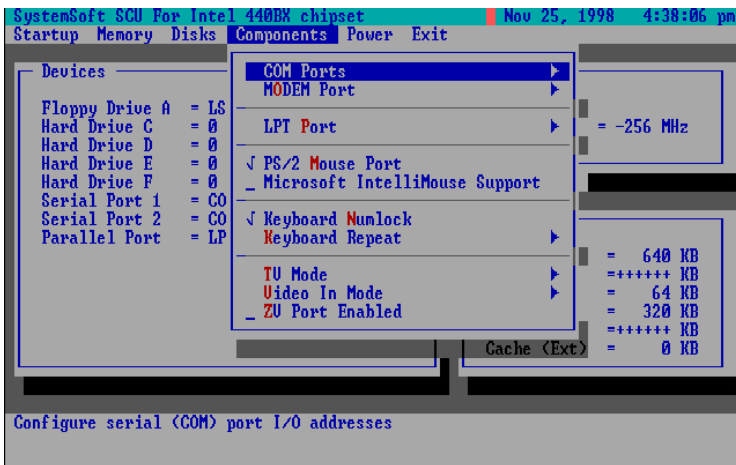

Figure 3-5  
Menu de "Components"

Menu de "Power"

Elément	Valeurs/Option		Fonction
Enable Power Saving	Enable		Valide/invalidé toutes les fonctions économie.
	Disable		
Low Power Saving	Enable		Valide/Invalidé l'économie d'énergie minimum ce qui provoque des performances max. mais durée batterie courte.
	Disable		
Medium Power Saving	Enable		Valide/Invalidé l'économie d'énergie moyenne ce qui provoque des performances et une durée batterie moyenne.
	Disable		
High Power Saving	Enable		Valide/Invalidé l'économie d'énergie maximum ce qui provoque des performances minimum mais une durée batterie accrue.
	Disable		
Customize	Disk Standby	5 sec	Le disque dur est en standby si on n'y a pas accès pendant la période donnée. L'énergie du disque dur est restituée lorsque l'on a de nouveau accès au lecteur de disque dur.
		10 sec	
		15 sec	
		20 sec	
		30 sec	
		Always on	
	Global Timeout	1 min	L'énergie de l'ordinateur est réduite si l'ordinateur est demeuré inutilisé pendant la période spécifiée. L'énergie est restituée lorsqu'une activité est à nouveau détectée.
		2 min	
		4 min	
		6 min	
		8 min	
		12 min	
		16 min	
		Always on	

<b>Elément</b>	<b>Valeurs/Option</b>		<b>Fonction</b>
Suspend Controls	Power Button Function	Power On/Off	Le bouton d'alimentation est commuté pour allumer ou éteindre le système.
		Suspend/Resume	Le bouton d'alimentation agit comme un bouton de suspension / reprise pour commuter le système entre un état actif et le mode suspension.
			Appuyer sur le bouton d'alimentation pendant plus de quatre secondes produit un événement de dépassement pour commuter le système d'un état actif à l'état "Soft-Off".
	Lid Switch Function	Suspend/Resume	Entrer en mode suspension ou reprise en fermant ou en ouvrant le couvercle-moniteur.
		LCD Panel Off/On	Allumer ou éteindre l'alimentation du moniteur en ouvrant ou en fermant le couvercle-écran.
	Suspend Type	Suspend to Disk	Spécifie le protocole Suspend pour la gestion de l'énergie.
		Powered on Suspend	
	Suspend Timeout	1 min	Si l'ordinateur est resté inemployé pendant la période spécifiée il entre dans le protocole Suspend défini par l'utilisateur.
		5 min	
		10 min	
20 min			
30 min			
Never			
Resume Timer	Alarm	Enable	Redémarre l'ordinateur à partir du protocole Suspend défini lorsque la temporisation de redémarrage est écoulée.
		Disable	
	Resume Month/Day/Hour/Minute	L'ordinateur se remet en marche à une période déterminée (mois, jour, heure et minute).	



Elément	Valeurs/Option		Fonction
Enable MODEM Ring Resume	Enable		Redémarre l'ordinateur a partir des protocoles STR et POS lorsqu'un appel modem est détecté du port série.
	Disable		Désactive la commande ci-dessus.
Enable Battery Low Suspend	Enable		Arrête automatiquement le système en cas de batterie faible.
	Disable		Désactive la commande ci-dessus.
Advance CPU Controls	Clock Control Mechanism	Full Mode	Spécifie le type of contrôle de l'horloge du processeur.
		Doze Mode	

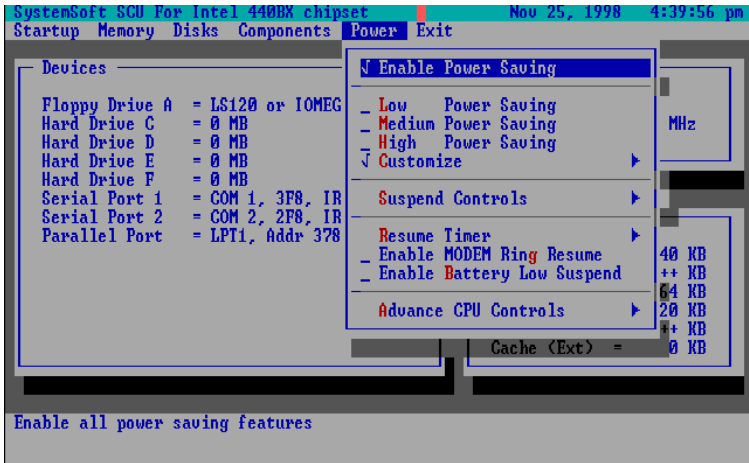
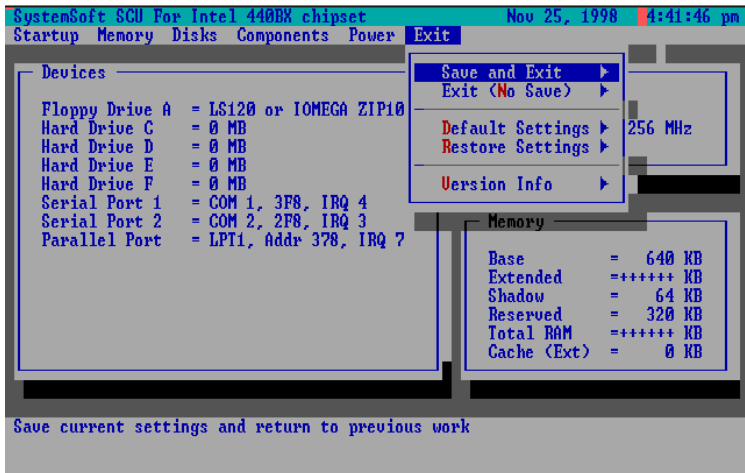

Figure 3-6  
Menu de "Power"

### Menu de "Exit"

Elément	Fonction
Save and Exit	Exits the utility and saves all changes to CMOS ;then reboot the system.
Exit (No Save)	Exit without saving any current changes.
Default Settings	Loads the default (factory) settings for all items.
Restore Settings	Restore the current setup settings to the original custom ones.
Version Info	Show current BIOS version information.



**Figure 3-7**  
Menu de "Exit"

---

# Annexe A. Spécifications

L'annexe décrit les caractéristiques et les spécifications pour le modèle de l'ordinateur portable seul.

## Microprocesseur

- Module processeur Intel® Pentium Mobile® II 233/266/300/333/366/400 MHz
- Module de processeur Intel® Pentium Mobile® III 450/500 MHz
- Intel Module Mobile Connector II Structure (MMC2)
- Horloge de Bus d'UC de 66/100 MHz

## Mémoire

- Deux emplacements de RAM
- Alimentation 3.3V
- Accepte Sync DRAM SODIMM
- Extensible jusqu'à 256Mo
- *modules SODIMM RAM à 144 broches de 8/16/32/64/128Mo (facultatif)*

## BIOS

- Flash ROM de 256Ko
- Plug & Play 1.0a
- Systemsoft BIOS avec smart batterie
- ACPI

## Affichage

- Ecran TFT XGA LCD 15.1"/15.0"
- Mémoire d'affichage 8Mo de type SGRAM (100MHz)
- Supporte VPM 1.10 (Port Zoomed Vidéo)
- Sortie DVD TV S-vidéo
- Tri-view™ pour triple affichage, TV, CRT & LCD
- Résolution jusqu'à 1280x1024 sur CRT
- Résolution jusqu'à 1024x768 sur TV

## Unités de Stockage

- Unité de disquette 3.5"
- Unité de disquettes LS-120MB 12.7mm (h)
- Unité ZIP Iomega 100Mo 15mm (h)
- Unité de disque dur 2.5 " (12.7 ou 17mm de hauteur)

- *Unité de disque dur secondaire 2.5 "(12.7mm de hauteur) ou 3.0" (12.5mm de hauteur) ou 2.5"(17mm de hauteur)*
- DVD-ROM/CD-ROM (24X)

### **Audio**

- Sound-Blaster Pro™ compatible version 3.01
- Système audio stereo 3D
- Support stéréo full duplex
- module MPEG-2
- Microphone incorporé
- 2 haut-parleurs incorporés de 2 watts

### **Emplacements de Carte PC**

- Supporte CardBus (PC Card95)
- Supporte le port Zoom Vidéo (emplacement A seulement)
- Deux cartes PC Type II ou une carte PC Type III

### **Interface**

- Trackpad incorporé (PS/2)
- Ports USB doubles
- Prise S-vidéo pour sortie TV
- Port d'expansion à 120 broches
- Prise RCA pour entrée vidéo
- Port de moniteur externe (CRT)
- Port série
- Port parallèle
- Ports de type PS/2 doubles
- Prise de haut-parleur
- Prise d'entrée (Line in)
- Prise d'entrée microphone
- Port IEEE1394

### **Communication**

- Transfert Infrarouge IrDA 1.1
- Modem "Plug&play" 56Ko DSVD ISA (en option)

### **Gestion de l'alimentation**

- APM v1.2
- ACPI v1.0
- Soft Off
- Protection surchauffe du CPU

- Suspendre et le reprendre

### **Alimentation**

- Entrée courant alternatif: 100~240V, 47~63Hz
- Batterie Lithium-ion/ Smart batterie Lithium-ion

### **Taille et Poids**

- 358mm (L) x 50mm (H) x 280mm (P)
- 4.2kg (avec batterie Lithium-ion)

### **Clavier**

- Clavier 102-touches Win95 incluant le pavé numérique

### **Environnement**

- Température: Utilisation 5°C~35°C  
Stockage -20°C~60°C
- Humidité relative: Utilisation 20%~80%  
Stockage 10%~90%

### **En option**

- 3001 Pack batterie Lithium-Ion de Kapok (75.6W)
- 3002 Pack smart battery Lithium-Ion de Kapok
- 8006 Duplicateur de Port
- 8007 Unité ZIP Iomega 100 Mo
- 8008 Logiciel MPEG
- 8008P Module MPEG-2
- 800A Unité de disquette LS-120 120MB
- 800B Module DSVD 56K Fax/Données/Voix
- 800C Module de DVD-ROM 17mm (h) (2x)
- 800D Module de DVD-ROM 12.7mm (h)(2x, 4x)



## Annexe B. Réglage du cavalier du disque dur secondaire

Veillez vous assurer que vous avez déjà réglé le cavalier de l'unité de disque dur secondaire pour être dans un mode de **sauvegarde** avant de l'installer. Toutefois, il est recommandé de régler le cavalier dans un mode **CSEL** (sélection câble) qui peut être approprié pour le 2<sup>ème</sup> et le 3ème disque dur. Contactez votre revendeur pour plus d'information.

Les unités de disque dur de marques différentes ont des réglages de cavalier différents, veuillez ajuster le cavalier selon le tableau ci-dessous :

JUMPER SETTING REGLAGE DE CAVALIER					
MODE	IBM/HITACH	TOSHIBA	FUJITSU	SEAGATE	MAXTOR
<i>Maître</i>	Tout ouvert	Tout ouvert	Tout ouvert	Tout ouvert	Tout ouvert
<i>Esclave</i>	A-B	C-D	B-D	A-B	C-D
<i>CSET</i>	B-D	B-D	A-C	A-B, C-D	B-D

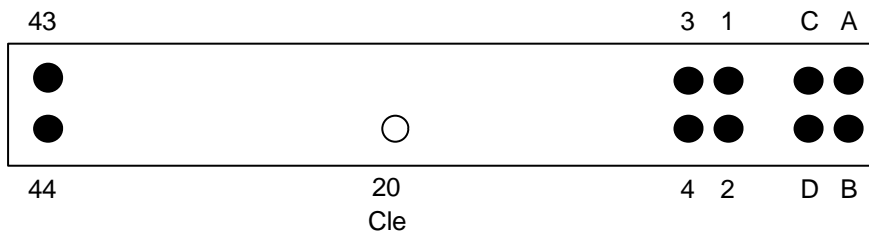

Positionnement du connecteur de disque dur